

OREC

発行No. HR531-1

パ - ツカタログ ハンマーナイフモア - HR531

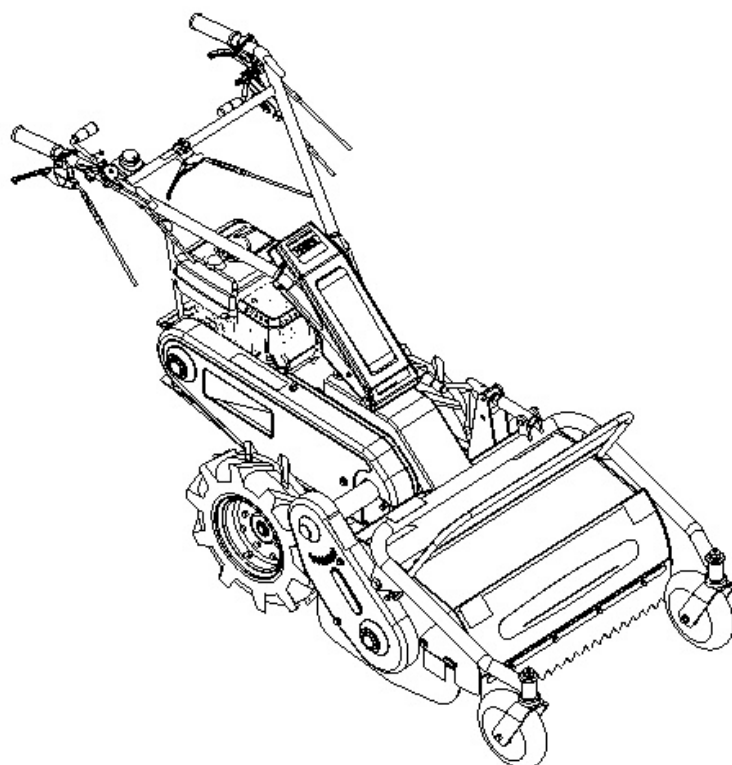

目 次

ハンドル部	1
フレーム部	3
ミッション部	9
ロータリー部	14

(株) オ - レック

2006年12月28日

17	0251-72110	ハンドル上下左右ワイヤー	1	
16	0256-71100	HR531型式マーク	1	
15	0251-72300	レバー小(22, 8)	1	
14	89-2521-000100	E型止め輪 10	1	
13	89-2521-000050	E型止め輪 5	1	
12	89-1711-060002	平座金 6X13X1.0	1	
11	89-1158-060102	なべ小ネジ(PW.SW)M6X10	4	
10	0028-70300	緊急停止スイッチ	1	
9	83-1614-932-00	テンションワイヤー	1	
8	83-1310-902-00	社名シール(オーレック)	1	
7	83-1210-425-00	レバー握り 10	1	
6	80-1614-904-00	ハンドルボンネットマーク	1	
5	80-1614-251-00	ナイフテンションレバー	1	
4	80-1515-915-00	走行クラッチマーク	1	
3	80-1415-223-00	ハンドルボンネット	1	
2	80-1210-917-00	ハンドル上下マーク	1	
1	80-1210-222-00	ハンドル取付パイプカラー	1	
番号	部品番号	部品名	個数	備考

14	0253-70100	サイドクラッチワイヤー	2	
13	3-1614-9380-00	ブレーキワイヤー	1	
12	0256-11100	ハンドルCMP(国内)	1	
11	0253-77100	クラッチレバー(170- 27.2)	2	
10	0226-70300	スロットルワイヤー ASSY	1	
9	89-2521-000100	E型止め輪 10	1	
8	89-2521-000050	E型止め輪 5	2	
7	89-1711-060002	平座金 6X13X1.0	2	
6	83-1614-932-00	テンションワイヤー	1	
5	83-1560-414-00	ハンドルグリップ27	2	
4	83-1210-425-00	レバー握り 10	1	
3	80-1614-248-00	ブレーキスプリング	1	
2	80-1614-241-00	走行テンションレバー	1	
1	80-1560-914-00	走行クラッチマーク	1	
番号	部品番号	部品名	個数	備考

14	ハンドル部		1	
13	89-2511-000220	軸用止め輪 22	2	
12	89-2150-070500	キー (両丸) 7×50	2	
11	89-1750-120002	バネ座金 12	2	
10	89-1543-100002	小型六角ナット(SW) M10	8	
9	89-1211-100202	小形六角ボルト M10X20	8	
8	89-1137-060152	六角ボルト(PW) M6X15	3	
7	83-1210-133-00	両ネジボルトM12×160	1	
6	80-1711-412-00	タイヤ (4.00-7)右 ASY	1	
5	80-1711-411-00	タイヤ (4.00-7)左 ASY	1	
4	80-1614-746-10	サイドカバー	1	
3	80-1565-413-00	ホイールボス	2	
2	80-1310-228-00	ハンドル固定ナット	2	
1	80-1210-222-00	ハンドル取付パイプカラー	1	
番号	部品番号	部品名	個数	備考

14	0256-10200	アンダーボンネットCMP	1	
13	0253-72500	危険ラベルC	1	
12	0251-11000	上下ストッパー	1	
11	0207-70800	グロメット45-3.5	1	
10	89-1750-100002	バネ座金 10	2	
9	89-1750-080002	バネ座金 8	2	
8	89-1253-080162	座付小形六角ボルト(8T) M8 X16	2	
7	89-1233-080162	小型六角ボルト(SW.PW)M8X16	3	
6	89-1211-100162	小型六角ボルト M10X16	2	
5	80-1614-905-00	ベルトケースマーク	1	
4	80-1614-504-20	ベルトカバー CMP	1	
3	80-1310-215-00	ストッパー外筒フタ	1	
2	80-1210-217-00	ストッパースプリング	1	
1	80-1210-216-00	ストッパーピン	1	
番号	部品番号	部品名	個数	備考

20	刈取部		1	
19	89-6123-006301	VベルHLB-63	1	
18	89-6122-004601	VベルHLA-46	1	
17	0256-40400	ナイフテンションアームCMP	1	
16	0256-40300	エンジンプーリー	1	
15	0211-54200	走行テンションアーム	1	
14	89-3115-062034	ベアリング 62032RS	2	
13	89-2521-000150	E型止め輪 15	2	
12	89-2512-000400	穴用止め輪 40	2	
11	89-2511-000170	軸用止め輪 17	2	
10	89-2151-050350	キー (片丸) 5X35	1	
9	89-1750-080002	バネ座金 8	1	
8	89-1132-080162	六角ボルト(SW) M8X16	2	
7	0023-72300	小型六角ボルトM8X28(8T メック)	1	
6	83-1020-312-00	平座金 8X30X3.2	1	
5	83-1032-765-00	テンションプーリー	2	
4	80-1614-561-20	ベルト押え	1	
3	80-1614-552-00	テンション戻しバネ	2	
2	80-1614-374-30	ブレーキロッド	1	
1	80-1560-551-00	テンション引きスプリング	2	
番号	部品番号	部品名	個数	備考

12	エンジン		1	
11	0256-51100	ベルトカバーインサイドCMP (国内)	1	
10	0256-20100	自在ベースCMP	2	
9	89-2150-050200	キー (両丸) 5X20	1	
8	89-1713-080002	平座金 8X22X1.6	4	
7	89-1711-100002	平座金 10X18X2	5	
6	89-1543-100002	小型六角ナット(SW) M10	5	
5	89-1543-080002	小型六角ナット(SW) M8	4	
4	89-1233-080162	小型六角ボルト(SW.PW)M8X16	4	
3	89-1213-080402	小型六角ボルト(8T) M8X40	4	
2	80-1614-521-00	ミッションブリー	1	
1	80-1321-561-10	ベルト押え	1	
番号	部品番号	部品名	個数	備考

15	0256-20500	リヤブラケット	1	
14	0253-79100	レバー握りゴム 12.7	1	
13	0253-22500	チェンジロット取付	1	
12	0253-22400	チェンジマークプレート	1	
11	0253-16100	チェンジレバー	1	
10	0251-70400	チェンジマーク	1	
9	0251-11600	チェンジガイドCMP	1	
8	0251-11300	チェンジプレート	1	
7	89-2131-120002	Rピン 12	1	
6	89-1750-100002	バネ座金 10	1	
5	89-1611-100042	小型六角ナット M10	1	
4	89-1233-080162	小型六角ボルト(SW.PW)M8X16	2	
3	89-1232-080162	小形六角ボルト(SW) M8X16	6	
2	89-1213-101302	小型六角ボルト(8T) M10X130	1	
1	83-1565-329-00	平座金 13X22X2.3 (クロメート)	1	
番号	部品番号	部品名	個数	備考

17	HR531_MC_ASSY	-	1	
16	89-2511-000140	02!ª [BDOÚAí14	1	
15	89-2132-060002	C B•B(B [BD f)A6	2	
14	89-1711-060002	32,,Aí 6X13X1.0	2	
13	89-1543-080002	È 3 P-úB...B-(BW)AM8	3	
12	89-1253-081453	3 f È » P-úB—B¡B(8T) M8C145BèB¡B†B¡B Bè 3	3	
11	89-1132-060122	P-úB—B¡B(W)AM6X12	6	
10	85-1445-317-00	B' B§B·BhBCEB~BhB@Bè ÈBé	1	
9	85-1711-317-00	•B BtB' B¥B@Bk	2	
8	85-1711-318-00	B' B§B·BhBrB B·BvB~Bf	1	
7	85-1711-315-00	B' B§B·BhB,,BªB›	1	
6	85-1445-318-00	B' B§B·BhBCEB~BhB@Bè "Bé	1	
5	80-1614-315-00	•B BtB' B¥B@Bk	1	
4	80-1614-314-00	B' B§B·BhB•Bz	1	
3	80-1614-312-00	B' B§B·BhBfB‹B·C C C	1	
2	80-1614-302-20	À ÖB•B§B·B›Bè BéAíC C C	1	
1	80-1614-301-20	À ÖB•B§B·B›Bè ABéAíC C C	1	
!B	1ñAíAí AíAí!BAíAí	1ñAíAí AíAí ,	X™	»AíAíAí((

17	0256-71200	ミッションマーク	1	
16	0251-04300	チェンジアームCMP	1	
15	89-1543-080002	小型六角ナット(SW) M8	2	
14	89-1254-101153	座付小形六角ボルト(8T) M10 X115 (細目) (ユニクロ)	1	
13	89-1253-081403	座付小形六角ボルト(8T) M8 X140 (ユニクロ)	3	
12	89-1253-081353	座付小形六角ボルト(8T) M8 X135(ユニクロ)	2	
11	89-1253-081203	座付小形六角ボルト(8T) M8 X120(ユニクロ)	2	
10	89-1253-081153	座付小形六角ボルト(8T) M8 X115 (ユニクロ)	2	
9	89-1251-100122	座付小形六角ボルトM10 X12	1	
8	83-1565-111-00	六角ボルト(SW.PW(大)) M6 x 16	1	
7	83-1493-2550-00	ZUFスーパーロックナット M10 (細目)	1	
6	83-1484-2550-00	ZUFスーパーロックナット M8	9	
5	83-1020-349-00	銅パッキン 10	1	
4	80-1614-198-10	サイドクラッチワイヤー止め(右)	1	
3	80-1565-197-00	サイドクラッチワイヤー止め(左)	1	
2	80-1565-159-00	車軸BB補強パイプ	2	
1	80-1565-153-00	サイドクラッチアームCMP	2	
番号	部品番号	部品名	個数	備考

15	89-5121-153007	オイルシール UE 15.30.07	1	
14	89-5121-122207	オイルシール UE 12.22.07	1	
13	89-3111-060064	ベアリング 6006	1	
12	89-2512-000550	穴用止め輪 55	1	
11	89-2111-050020	スプリングピン 5X20	1	
10	89-2111-030020	スプリングピン 3X20	1	
9	83-1517-685-00	オイル栓 20	1	
8	83-1415-672-00	メクラ蓋 30	1	
7	83-1415-671-00	メクラ蓋 22	1	
6	83-1415-662-00	オイルシール AP30.55.16	1	
5	83-1415-127-00	シールボルト(SW)8×20	4	
4	80-1614-103-00	ミッションケース 右	1	
3	80-1565-156-00	車軸BBケース(右)	1	
2	80-1425-112-00	デフロックフォーク軸	1	
1	80-1415-114-00	サイドクラッチフォーク	1	
番号	部品番号	部品名	個数	備考

17	0256-00100	車軸 CMP	1	
16	0223-02500	カラー L6	2	
15	0223-02400	カラー L11	1	
14	0223-01600	3軸 28丁ギアCMP	1	
13	0223-01500	3軸 31丁ギア	1	
12	0223-01100	2軸 21丁ギア	1	
11	0223-00900	2軸 15丁ギア	1	
10	89-3111-062024	ベアリング 6202	4	
9	89-2511-000200	軸用止め輪 20	2	
8	89-2511-000150	軸用止め輪 15	2	
7	83-1830-368-00	スラストワッシャー 18X26X1.0	1	
6	83-1633-362-10	スラストワッシャー 15X30X1.2	2	
5	80-1575-162-00	サイドクラッチスプリング	2	
4	80-1575-142-00	サイドクラッチ 38丁ギア	1	
3	80-1310-150-10	車軸ピン 95L	1	
2	80-1032-141-00	サイドクラッチ 14丁ギア	2	
1	80-1032-140-00	サイドクラッチ軸	1	
番号	部品番号	部品名	個数	備考

21	0251-01100	ミッション第一軸	1	
20	0251-00300	シフトフォーク	1	
19	0223-02400	カラー L11	1	
18	0223-02100	3軸 20丁ギアCMP	1	
17	0223-01400	第3軸	1	
16	0223-01300	2軸 28丁ギア	1	
15	0223-01200	バックギアCMP	1	
14	0223-00800	第2軸	1	
13	0223-00700	主軸 14丁ギア	1	
12	0223-00600	主軸 20丁ギア	1	
11	0223-00400	シフトフォーク軸	1	
10	89-5221-009000	Oリング P9	1	
9	89-3510-012200	DUブッシュ 12.20	1	
8	89-3410-075000	鋼球 7.5	1	
7	89-3111-062024	ベアリング 6202	4	
6	89-2511-000160	軸用止め輪 16	1	
5	89-2120-200202	割ピン 2X20	1	
4	83-1830-368-00	スラストワッシャー18X26X1.0	3	
3	83-1310-371-00	スラストワッシャー20X30X1.0	1	
2	80-1575-109-00	副変速スイングアーム CMP	1	
1	80-1310-138-00	ノッチスプリング	1	
番号	部品番号	部品名	個数	備考

16	0256-00100	車軸 CMP	1	
15	0251-00100	ミッションケース 左	1	
14	89-5121-153007	オイルシール UE 15.30.07	1	
13	89-5121-122207	オイルシール UE 12.22.07	1	
12	89-3111-060064	ベアリング 6006	1	
11	89-2512-000550	穴用止め輪 55	1	
10	89-2111-050020	スプリングピン 5X20	1	
9	89-2111-030020	スプリングピン 3X20	1	
8	83-1517-685-00	オイル栓 20	1	
7	83-1415-672-00	メクラ蓋 30	1	
6	83-1415-671-00	メクラ蓋 22	1	
5	83-1415-662-00才	イルシール AP30.55.16	1	
4	83-1415-127-00	シールボルト(SW)8×20	4	
3	80-1565-155-00	車軸BBケース(左)	1	
2	80-1425-112-00	デフロックフォーク軸	1	
1	80-1415-114-00	サイドクラッチフォーク	1	
番号	部品番号	部品名	個数	備考

18	0256-60600	フラッパー押え	1	
17	0256-60400	リヤフラッパー	1	
16	0256-60100	安全カバー	1	
15	89-2181-100502	平頭ピン 10×50	1	
14	89-2131-100002	Rピン 10	1	
13	89-2111-050022	スプリングピン 5X22	1	
12	89-1714-120002	平座金 12X24X2.3 (並丸)	1	
11	89-1711-100002	平座金 10X18X2	2	
10	89-1611-080042	小型六角ナット M8	2	
9	89-1211-080252	小型六角ボルト M8X25	2	
8	89-1137-060152	六角ボルト(PW) M6X15	4	
7	84-1723-739-00	刈高さ調整ハンドルCM P	1	
6	83-1713-166-00	丸頭ピン10×80	1	
5	89-1581-060042	座付袋ナット M6	4	
4	83-1210-425-00	レバー握り 10	1	
3	80-1614-906-00	カバーマーク	1	
2	80-1614-742-10	刈高調整ボルト受け	1	
1	80-1614-724-10	刈高調整ボルトCM P	1	
番号	部品番号	部品名	個数	備考

18	0256-61100	フロントアーム C M P(国内)	1	
17	0256-60700	ダストカバー	2	
16	89-3370-051105	スラストベアリング 51105	2	
15	89-1750-140002	バネ座金 14	2	
14	89-1750-120002	バネ座金 12	2	
13	89-1714-120002	平座金 12X24X2.3 (並丸)	2	
12	89-1543-100002	小型六角ナット(SW) M10	2	
11	89-1211-100952	小型六角ボルト M10X95	2	
10	84-1783-791-00	グリースニップルボルト	2	
9	83-1783-376-00	スラストワッシャー 25X34X1.0	2	
8	83-1610-192-00	六角ナット(細) M12 P1.25	2	
7	83-1484-921-00	危険マーク 2 2	2	
6	83-1415-975-00	グリスニップルM6	2	
5	83-1050-901-00	オーレック(大)	1	
4	80-1614-727-00	前輪	2	
3	80-1614-726-00	前輪カラー	2	
2	80-1614-725-20	前輪フォークC M P	2	
1	80-1610-714-00	フロントアーム取付軸	2	
番号	部品番号	部品名	個数	備考

20	89-6123-003901	VベルトLB-39	1	
19	0256-60600	フラッパー押え	1	
18	0256-60200	フロントフラッパー	1	
17	0256-50200	フロントカバー C M P	1	
16	0211-63200	フロントテンションアーム C M P	1	
15	89-3115-062034	ベアリング 6203 2RS	1	
14	89-2521-000150	E型止め輪 15	1	
13	89-2521-000120	E型止め輪 12	2	
12	89-2512-000400	穴用止め輪 40	1	
11	89-2511-000170	軸用止め輪 17	1	
10	89-1611-080042	小型六角ナット M8	2	
9	89-1233-080162	小型六角ボルト(SW.PW)M8X16	2	
8	89-1137-060152	六角ボルト(PW) M6X15	4	
7	83-1575-189-00	座付袋ナット M6	4	
6	83-1032-765-00	テンションプーリー	1	
5	80-1675-357-00	スラストワッシャー 16X23X2.3 (クロメート)	2	
4	0-1614-703P-00	溝ゴム 3.2t x 30	2	
3	80-1614-694-10	ナイフベルトカバー	1	
2	80-1614-315-00	引きスプリング	1	
1	80-1182-827-00	テンション引きボルト	1	
番号	部品番号	部品名	個数	備考

18	0256-40500	ナイフプーリー	1	
17	0256-40200	サポーター軸	1	
16	0256-40100	サポーターパイプCMP	1	
15	0212-72100	小型六角ボルトM10X25(8Tメック)	2	
14	89-3115-060044	ベアリング 6004 2RS	2	
13	89-2521-000150	E型止め輪 15	1	
12	89-2151-070300	キー (片丸) 7×30	1	
11	89-2151-050350	キー (片丸) 5X35	2	
10	89-1750-100002	バネ座金 10	3	
9	89-1750-080002	バネ座金 8	4	
8	89-1213-080182	小型六角ボルト(8T) M8X18	4	
7	83-1610-322-00	平座金 10X36X6	1	
6	83-1610-321-00	平座金 10X36X4.5	2	
5	83-1610-125-00	小型六角ボルトM10X35(8Tメック)	1	
4	83-1020-363-00	スラストワッシャー 16X24X1.0	1	
3	80-1614-636-00	サポータープーリー	2	
2	80-1614-373-20	ナイフブレーキバネ	1	
1	80-1417-371-00	ナイフブレーキ	1	
番号	部品番号	部品名	個数	備考

18	0256-50300	ナイフドラム	1	
17	0256-50100	ロータリーカバー CM P	1	
16	89-3115-062064	ベアリング 6206 2RS	2	
15	89-2512-000620	穴用止め輪 62	2	
14	89-1812-100002	歯付座金 (内歯) 10	1	
13	89-1750-080002	バネ座金 8	10	
12	89-1671-080042	小型六角袋ナット M8	6	
11	89-1253-080162	座付小形六角ボルト(8T) M8 X16	4	
10	83-1610-835-00	取付ボルトSET	16	
9	83-1610-321-00	平座金 10X36X4.5	1	
8	83-1610-124-00	小型六角ボルトM10X25(8T.ヒダリ.メック)	1	
7	83-1484-921-00	危険マーク 2	2	
6	80-1614-810-00	BBケースカバー	1	
5	80-1614-804-20	ナイフ軸 BBケース CM	1	
4	80-1614-705-00	角根平頭ボルトM8 x 18	6	
3	80-1612-813-00	ダストカバー	1	
2	80-1610-821-00	ナイフ	32	
1	80-1610-804-00	BBケース	1	
番号	部品番号	部品名	個数	備考

OREC

本社・広川工場 〒834-0195 福岡県八女郡広川町大字日吉 5 4 8 - 2 2
TEL(0 9 4 3) 3 2 - 5 0 5 7
FAX(0 9 4 3) 3 2 - 3 5 1 8

城島工場 〒830-0211 福岡県久留米市城島町城島 2 3 - 4
TEL(0 9 4 2) 6 2 - 3 1 6 1
FAX(0 9 4 2) 6 2 - 6 0 7 8

仙台営業グループ 〒981-0111 宮城県仙台市泉区松森字前田 7 - 1 8
TEL(0 2 2) 3 7 4 - 7 1 2 3
FAX(0 2 2) 3 7 4 - 7 1 2 2

関東営業グループ 〒330-0021 埼玉県さいたま市見沼区東大宮 4 - 7 0 - 3
TEL(0 4 8) 6 5 1 - 6 1 6 0
FAX(0 4 8) 6 6 4 - 0 9 7 7

長野S C グループ 〒387-0012 長野県千曲市桜堂字西沖 3 3 5 - 1
TEL(0 2 6) 2 7 3 - 5 6 8 6
FAX(0 2 6) 2 7 3 - 5 6 8 7

名古屋営業グループ 〒491-0871 愛知県一宮市浅野字馬東 4 1 - 1
TEL(0 5 8 6) 7 7 - 7 0 0 2
FAX(0 5 8 6) 7 7 - 7 0 0 3

岡山営業グループ 〒700-0951 岡山県岡山市田中 1 2 3 の 1 0 4
TEL(0 8 6) 2 4 5 - 2 5 6 8
FAX(0 8 6) 2 4 5 - 2 5 6 9

福岡営業グループ 〒834-0195 福岡県八女郡広川町大字日吉 5 4 8 - 2 2
TEL(0 9 4 3) 3 2 - 4 7 7 8
FAX(0 9 4 3) 3 2 - 3 5 1 8

鹿児島営業グループ 〒899-6404 鹿児島県霧島市溝辺町麓 8 4 3 - 6
TEL(0 9 9 5) 5 8 - 3 9 9 1
FAX(0 9 9 5) 5 8 - 2 4 9 1