

OREC

発行No. HR532-08

パーツカタログ
ブルモアー
HR532・532X

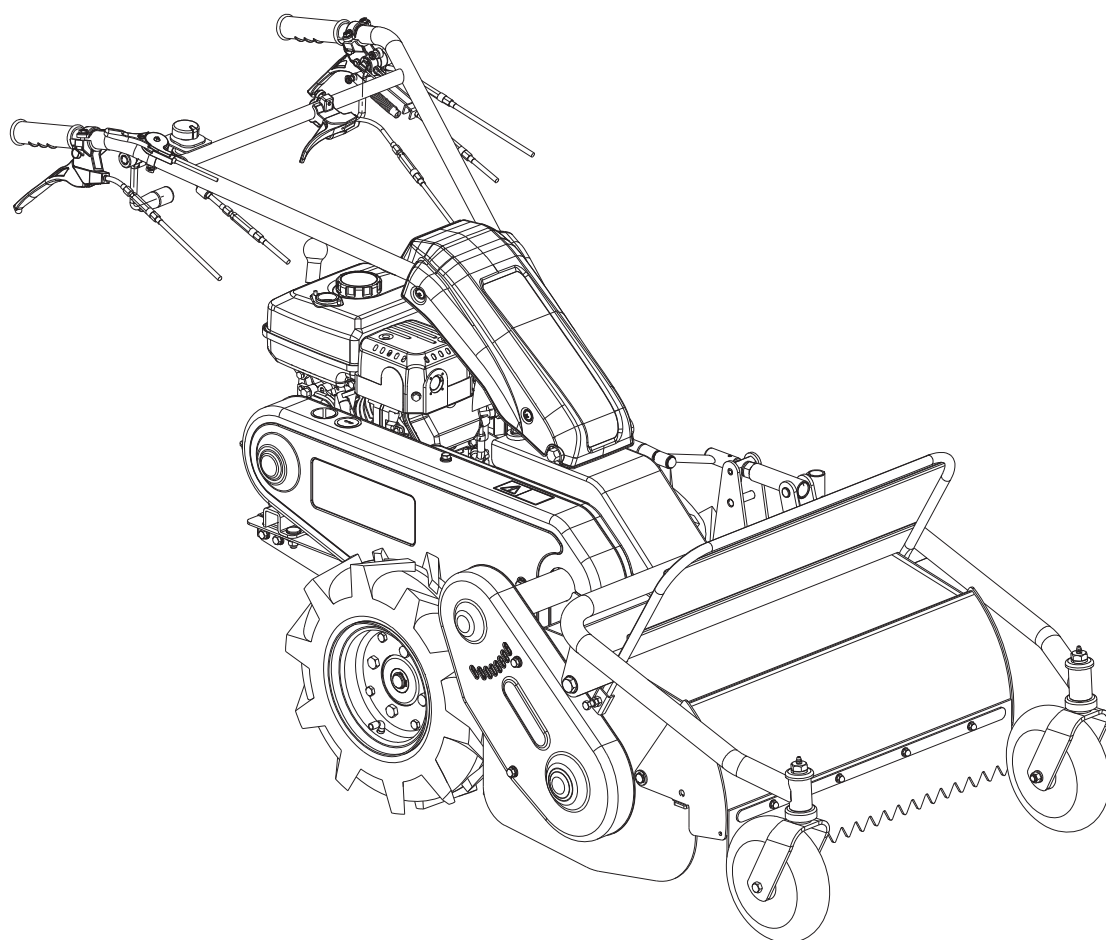

《目 次》

ハンドル部	1
フレーム部	3
ミッション部	7
ロータリー部	13
エンジン部	18
ラベル部	20

(株) オーレック

2023年5月2日

部品表のご使用について

1. 部品表の構成について

この部品表(パーツリスト)は、分解図と部品明細表から構成されています。

2. 部品表の見方について

お手持ちの機種名をお調べの上、該当する型式の分解図の見出し番号によって、必要な部品の部品番号、部品名、一台あたりの個数などを、部品明細表からお調べください。

3. 部品の構成の表示

見出し番号をまとめる方法で表示しております。

(例)

36~42	タイヤセット (12×5.50-6)
36	タイヤ (12×5.50-6)
37	タイヤパッキン
38	ホイール (12×5.50-6)
39	ホイールボス
40	六角ボルト M8×16
41	六角ボルト M8×20
42	六角ナット (SW) M8

4. 部品番号について

部品番号は、次の様になっています。

部品番号	(製品コード)-(部位コード)
	○○○○-○○○○○
部品番号	(製品コード)-(部位コード)
	○○-○○○○-○○○-○○
標準部品	89-○○○○-○○○○○○
準標準部品	83-○○○○-○○○○○○

5. 部品注文について

部品は、全てコンピューターで管理されている為、ご注文の際は機種名、部品番号、部品名、数量を、特に部品番号は明確に、ご記入ください。

6. 販売単価僅少な部品の販売単位

エンジン関係部品、及び消耗品(爪、ボルト、ナット等)のご注文は、なるべくまとめてお願いします。

7. 備考欄について (ブランド・搭載エンジンの表示)

備考欄のアルファベットは下記のことを表しています。

OR	オーレックブランド	M	ミツビシエンジン仕様
IA	ISEKIアグリブランド	K	カワサキエンジン仕様
YB	やまびこブランド	R	ロビンエンジン仕様
		C	クボタエンジン仕様

1/20 ハンドル部 1/2

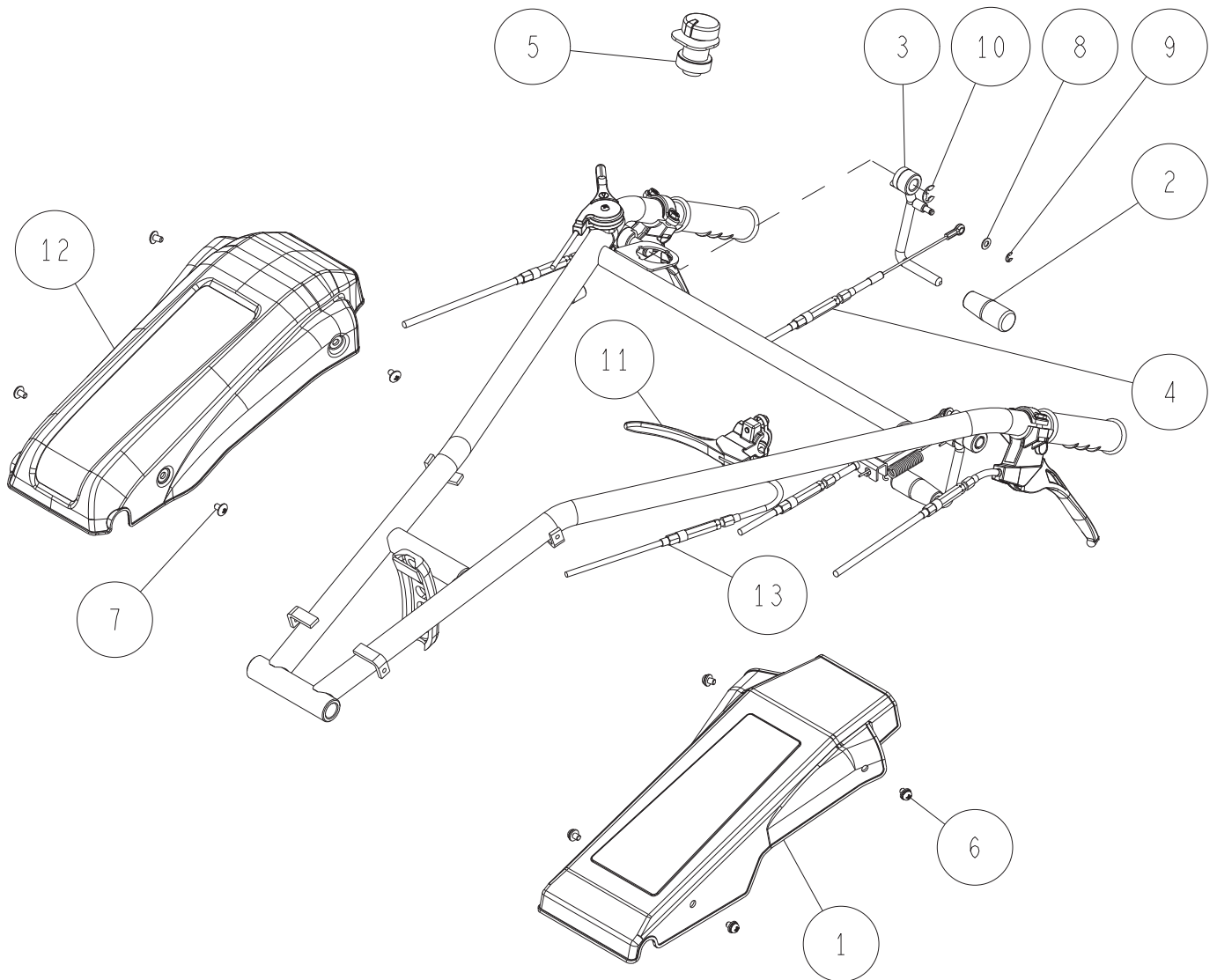

13	0251-72120	ハンドル上下左右ワイヤー	1	1	
12	0285-78200	ハンドルボンネット		1	
11	0251-72300	レバー小(φ22φ8)	1	1	
10	89-2521-000100	E型止め輪 10	1	1	
9	89-2521-000050	E型止め輪 5	1	1	
8	89-1711-060002	平座金 6X13X1.0	1	1	
7	89-1159-060108	トラス小ネジ M6×10(黒メッキ)		4	
6	89-1158-060102	なべ小ネジ(PW.SW)M6X10	4		
5	0028-70300	プッシュスイッチAssy	1	1	
4	83-1614-932-00	テンションワイヤー	1	1	
3	80-1614-251-00	ナイフテンションレバー	1	1	
2	80-1417-255-00	レバー握り 10(赤)	1	1	
1	80-1415-223-00	ハンドルボンネット	1		
番号	部品番号	部品名	HR532	HR532X	備考
			個数	個数	

2/20 ハンドル部 2/2

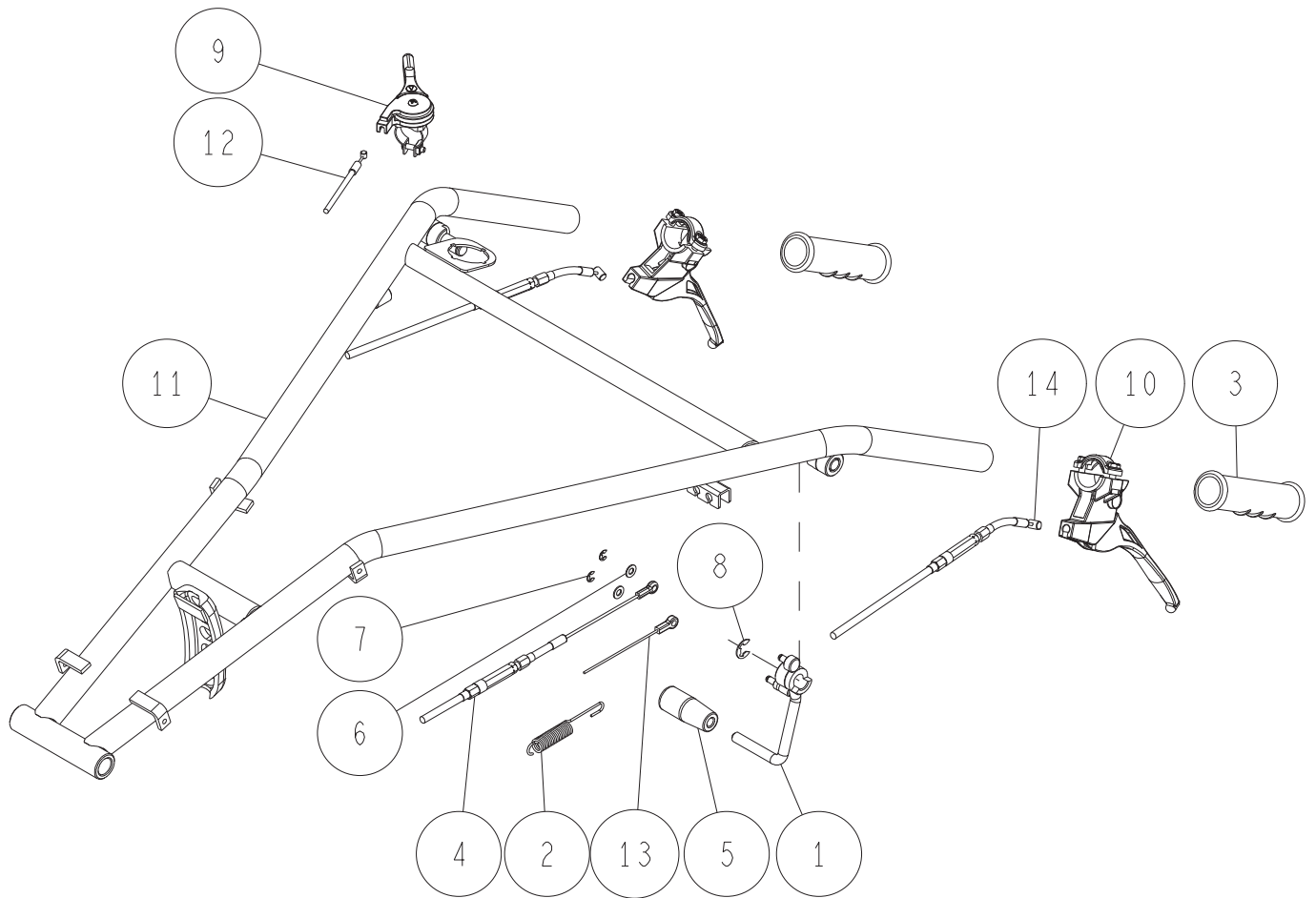

9+12	0256-70300	スロットルワイヤー ASSY	1	1	組付品
14	0253-70110	サイドクラッチワイヤー	2	2	
13	83-1614-938-10	ブレーキワイヤー	1	1	
12	0256-70400	スロットルワイヤー	1	1	
11	0256-11101	ハンドルCMP(国内)	1	1	
10	0253-77100	クラッチレバー(170-φ27.2)	2	2	
9	0226-70400	スロットルレバー(φ27)	1	1	
8	89-2521-000100	E型止め輪 10	1	1	
7	89-2521-000050	E型止め輪 5	2	2	
6	89-1711-060002	平座金 6X13X1.0	2	2	
5	0006-70500	レバー握り 黒10	1	1	
4	83-1614-932-10	テンションワイヤー	1	1	
3	83-1560-414-00	ハンドルグリップ27	2	2	
2	80-1614-248-00	ブレーキスプリング	1	1	
1	80-1614-241-00	走行テンションレバー	1	1	
番号	部品番号	部品名	HR532 個数	HR532X 個数	備考

3/20 フレーム部 1/4

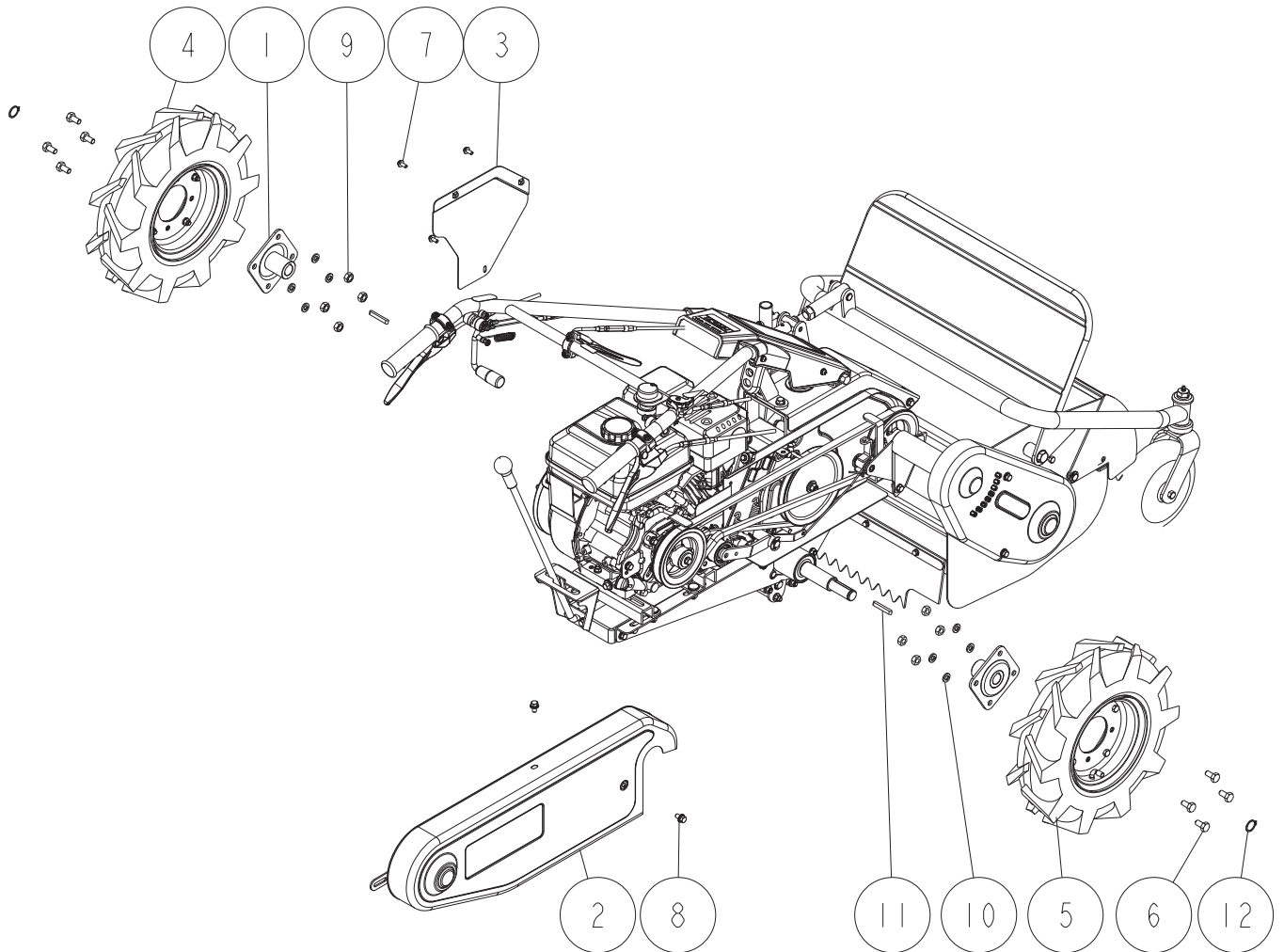

12	89-2511-000220	軸用止め輪 22	2	2	
11	89-2150-070500	キー(両丸)7×50	2	2	
10	89-1750-100002	バネ座金 φ10	8	8	
9	89-1511-100042	六角ナット M10	8	8	
8	89-1233-080162	小型六角ボルト(SW.PW)M8X16	2	2	
7	89-1137-060152	六角ボルト(PW) M6X15 アプセット	3	3	
6	89-1111-100202	六角ボルト M10X20	8	8	
5	80-1711-412-00	タイヤ(4.00-7)右 ASY	1	1	
4	80-1711-411-00	タイヤ(4.00-7)左 ASY	1	1	
3	80-1614-746-12	サイドカバー 赤	1	1	YB
	80-1614-746-16	サイドカバー 青	1	1	IA
	80-1614-746-1G	サイドカバー 緑	1	1	OR
2	80-1614-504-21	ベルトカバー-CMP	1	1	
1	80-1565-413-01	ホイールボス	2	2	
番号	部品番号	部品名	HR532 個数	HR532X 個数	備考

4/20 フレーム部 2/4

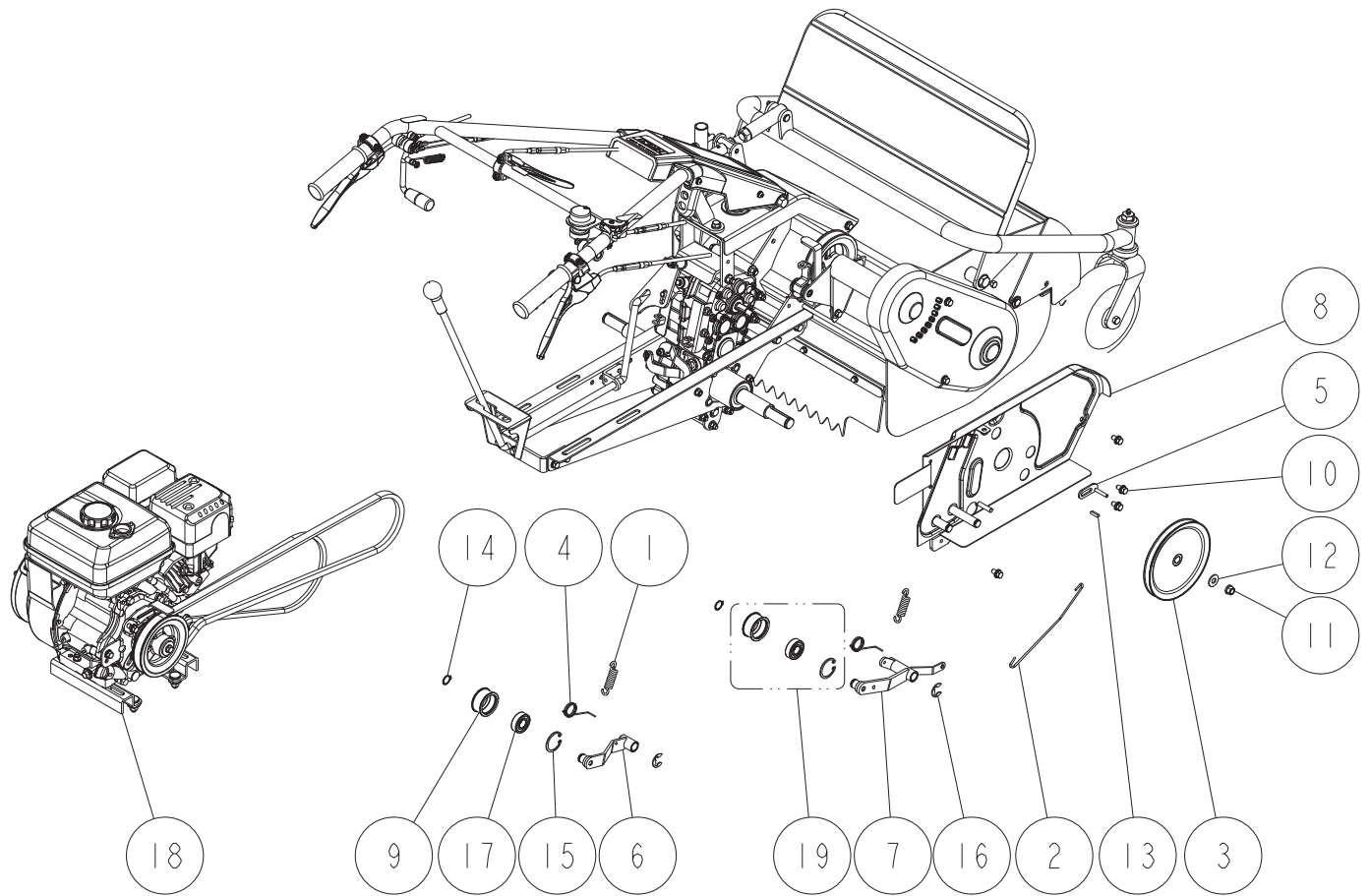

19	83-1032-760-00	テンションプーリーSET	2	2	9,15,17のセット
18	-	エンジン部	1	1	
17	89-3115-062034	ベアリング 6203 2RS	2	2	
16	89-2521-000150	E型止め輪 15	2	2	
15	89-2512-000400	穴用止め輪 40	2	2	
14	89-2511-000170	軸用止め輪 17	2	2	
13	89-2150-050200	キー(両丸)5X20	1	1	
12	89-1713-100002	平座金 11X25X2.3	1	1	
11	89-1543-100002	小型六角ナット(SW) M10	1	1	
10	89-1233-080162	小型六角ボルト(SW.PW)M8X16	4	4	
9	83-1032-765-00	テンションプーリー	2	2	
8	0256-51101	ベルトカバーインサイドCMP(国内)	1	1	
7	0256-40401	ナイフテンションアームCMP	1	1	
6	0211-54201	走行テンションアーム	1	1	
5	0225-40601	走行ベルト押えCMP 白	1	1	
4	80-1614-552-00	テンション戻しバネ	2	2	
3	80-1614-521-01	ミッションプーリー	1	1	
2	80-1614-374-30	ブレーキロッド	1	1	
1	80-1560-551-00	テンション引きスプリング	2	2	
番号	部品番号	部品名	HR532 個数	HR532X 個数	備考

5/20 フレーム部 3/4

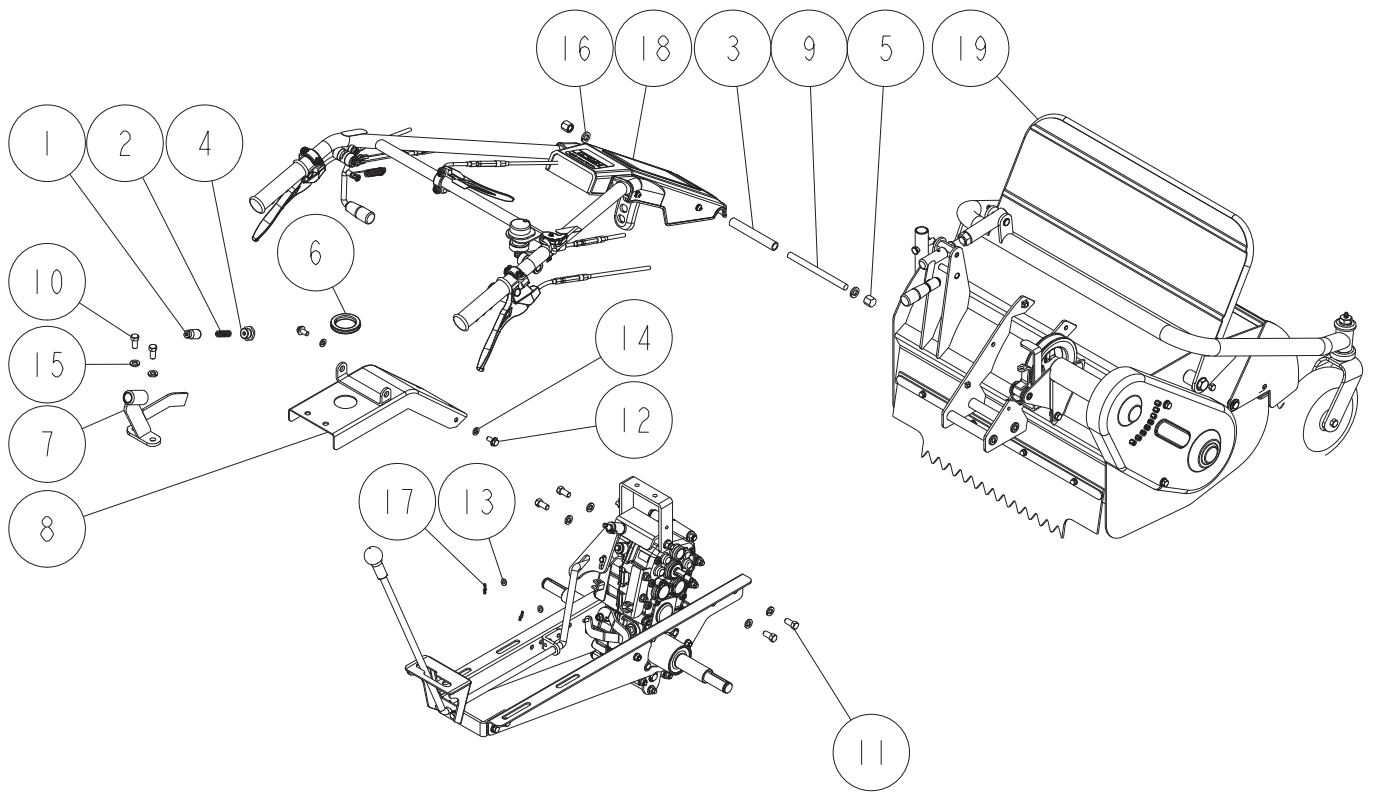

19	-	ロータリー部	1	1	
18	-	ハンドル部	1	1	
17	89-2132-060002	Rピン(抜け止め付) 6	2	2	
16	89-1750-120002	バネ座金 φ12	2	2	
15	89-1750-100002	バネ座金 φ10	6	6	
14	89-1750-080002	バネ座金 φ8	2	2	
13	89-1711-060002	平座金 6X13X1.0	2	2	
12	89-1253-080162	座付小形六角ボルト(8T) M8X16	2	2	
11	89-1213-100202	小型六角ボルト(8T) M10X20	4	4	
10	89-1211-100202	小形六角ボルト M10X20	2	2	
9	83-1210-133-00	両ネジボルトM12×160	1	1	
8	0256-10202	アンダーボンネットCMP 赤	1	1	YB
	0256-10206	アンダーボンネットCMP 青	1	1	IA
	0256-1020G	アンダーボンネットCMP 緑	1	1	OR
7	0251-11002	上下ストッパー 赤	1	1	YB
	0251-11006	上下ストッパー 青	1	1	IA
	0251-1100G	上下ストッパー 緑	1	1	OR
6	0207-70800	グロメット 45-3.5	1	1	
5	80-1310-228-00	ハンドル固定ナット	2	2	
4	80-1310-215-00	ストッパー外筒フタ	1	1	
3	80-1210-222-00	ハンドル取付パイプカラー	1	1	
2	80-1210-217-00	ストッパースプリング	1	1	
1	80-1210-216-00	ストッパーピン	1	1	
番号	部品番号	部品名	HR532 個数	HR532X 個数	備考

6/20 フレーム部 4/4

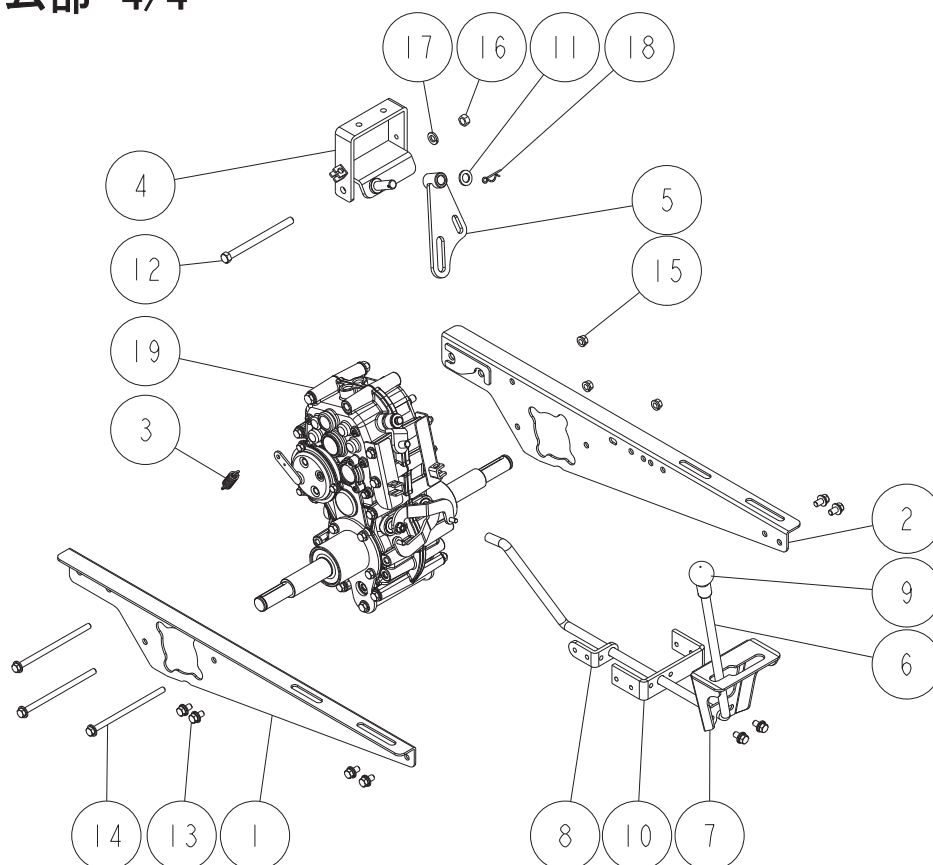

18	-	ミッション部	1	1	
17	89-2131-120002	Rピン 12	1	1	
16	89-1543-100002	小型六角ナット(SW) M10	1	1	
15	89-1253-081453	座付小形六角ボルト(8T) M8X145(ユニクロ)	3	3	
14	89-1233-080162	小型六角ボルト(SW.PW)M8X16	8	8	
13	89-1213-101302	小型六角ボルト(8T) M10X130	1	1	
12	83-1565-329-02	平座金 13X22X2.3(クロメート)	1	1	
11	83-1484-255-00	ZUFスーパーロックナット M8	3	3	
10	0256-20512	リヤブラケット 赤	1	1	YB
	0256-20516	リヤブラケット 青	1	1	IA
	0256-2051G	リヤブラケット 緑	1	1	OR
9	0253-79100	レバー握りゴム 12.7	1	1	
8	0253-22502	チェンジロッド取付 赤	1	1	YB
	0253-22506	チェンジロッド取付 青	1	1	IA
	0253-2250G	チェンジロッド取付 緑	1	1	OR
7	0253-22411	チェンジマークプレート	1	1	
6	0253-16100	チェンジレバー	1	1	
5	0253-11501	チェンジガイドCMP	1	1	
4	0251-11302	チェンジプレート 赤	1	1	YB
	0251-11306	チェンジプレート 青	1	1	IA
	0251-1130G	チェンジプレート 緑	1	1	OR
3	80-1614-315-00	引きスプリング	1	1	
2	80-1614-302-22	本体フレーム(右) CMP 赤	1	1	YB
	80-1614-302-26	本体フレーム(右) CMP 青	1	1	IA
	80-1614-302-2G	本体フレーム(右) CMP 緑	1	1	OR
1	80-1614-301-22	本体フレーム(左) CMP 赤	1	1	YB
	80-1614-301-26	本体フレーム(左) CMP 青	1	1	IA
	80-1614-301-2G	本体フレーム(左) CMP 緑	1	1	OR
番号	部品番号	部品名	HR532 個数	HR532X 個数	備考

7/20 ミッション部 1/6

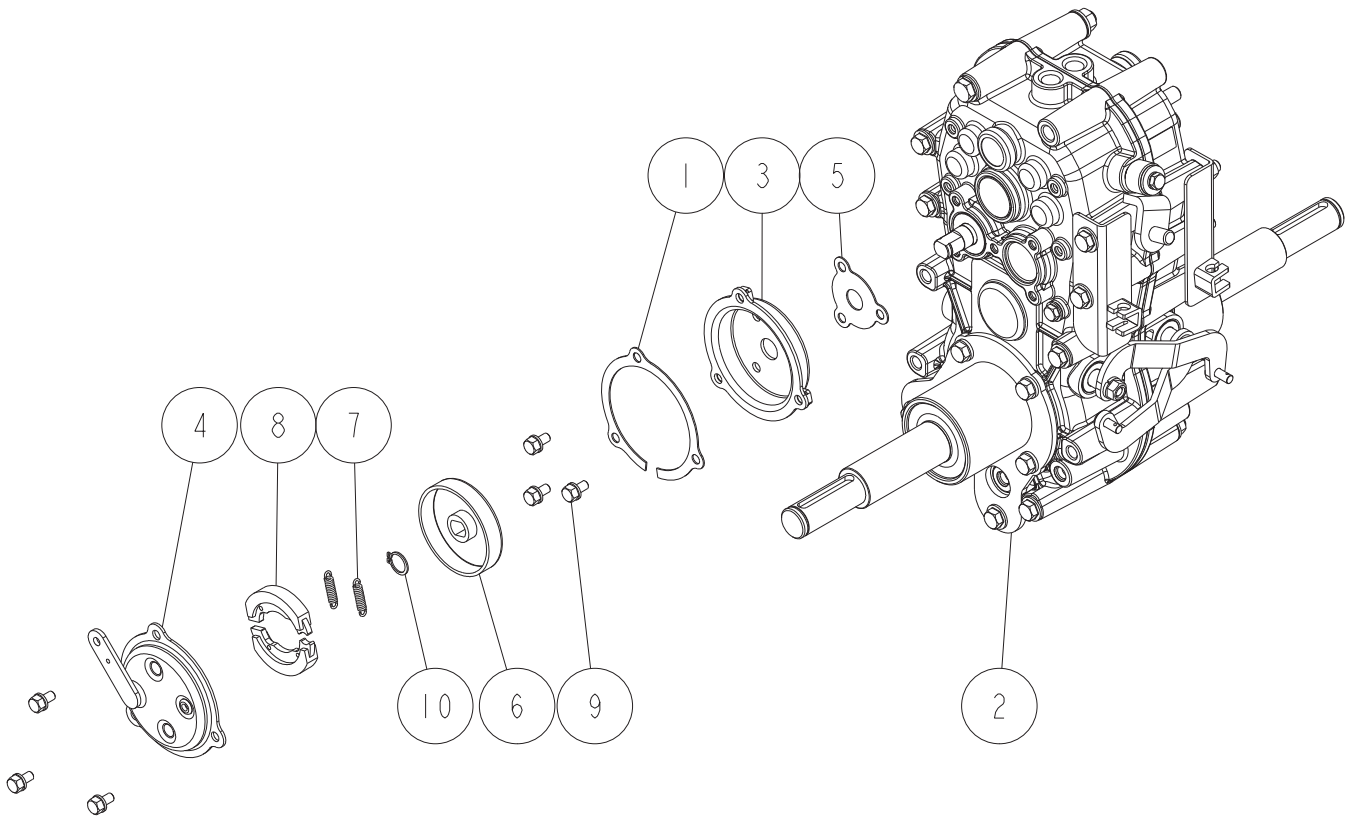

10	89-2511-000140	軸用止め輪 14	1	1	
9	89-1132-060122	六角ボルト(SW) M6X12	6	6	
8	85-1711-318-00	ブレーキシューセット	1	1	
7	85-1711-317-00	引きスプリング	2	2	
6	85-1711-315-00	ブレーキドラム	1	1	
5	85-1445-317-00	ブレーキパッキン(小)	1	1	
4	80-1614-314-00	ブレーキフタ	1	1	
3	80-1614-312-01	ブレーキカバーCMP 白	1	1	
2	0256-01000	ミッションASSY	1	1	
1	0211-31800	ブレーキパッキン(大)	1	1	
番号	部品番号	部品名	HR532 個数	HR532X 個数	備考

8/20 ミッション部 2/6

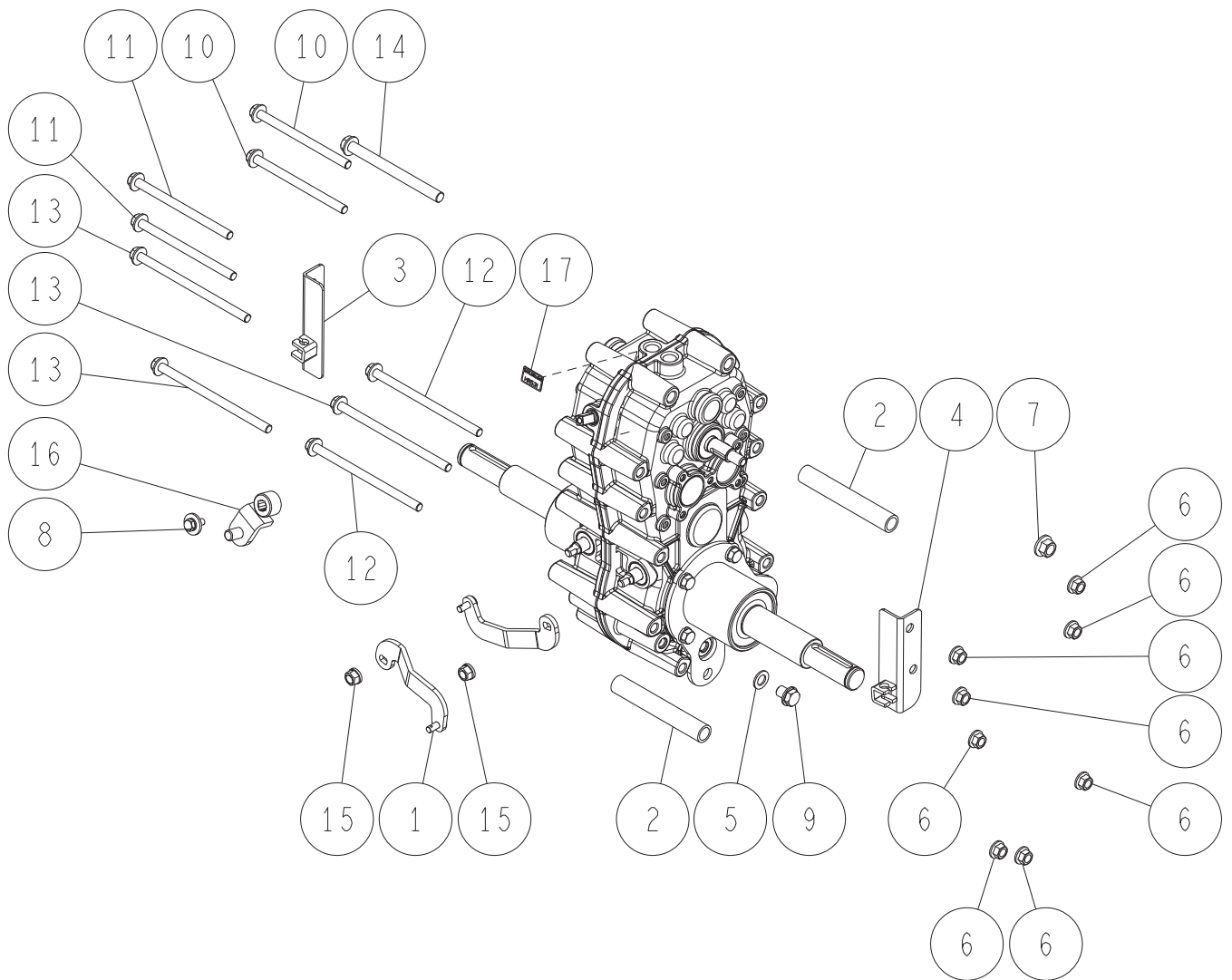

17	0256-71200	ミッションマーク	1	1	
16	0251-04301	チェンジアームCMP	1	1	
15	89-1543-080002	小型六角ナット(SW) M8	2	2	
14	89-1254-101153	座付小形六角ボルト(8T) M10X115(細目)(ユニクロ)	1	1	
13	89-1253-081402	座付小形六角ボルト(8T) M8X140	3	3	
12	89-1253-081352	座付小形六角ボルト(8T) M8X135	2	2	
11	89-1253-081202	座付小形六角ボルト(8T) M8X120	2	2	
10	89-1253-081153	座付小形六角ボルト(8T) M8X115(ユニクロ)	2	2	
9	89-1251-100122	座付小形六角ボルト M10X12	1	1	
8	83-1565-111-00	六角ボルト(SW.PW(大))M6×16	1	1	
7	83-1493-2550-00	ZUFスーパーロックナット M10(細目)	1	1	
6	83-1484-2550-00	ZUFスーパーロックナット M8	9	9	
5	83-1020-349-00	銅パッキン 10	1	1	
4	80-1614-198-11	サイドクラッチワイヤー止メ(右) 白	1	1	
3	80-1565-197-01	サイドクラッチワイヤー止メ(左) 白	1	1	
2	80-1565-159-0H	車軸BB補強パイプ ガンマ	2	2	
1	80-1565-153-0H	サイドクラッチアームCMP ガンマ	2	2	
番号	部品番号	部品名	HR532 個数	HR532X 個数	備考

9/20 ミッション部 3/6

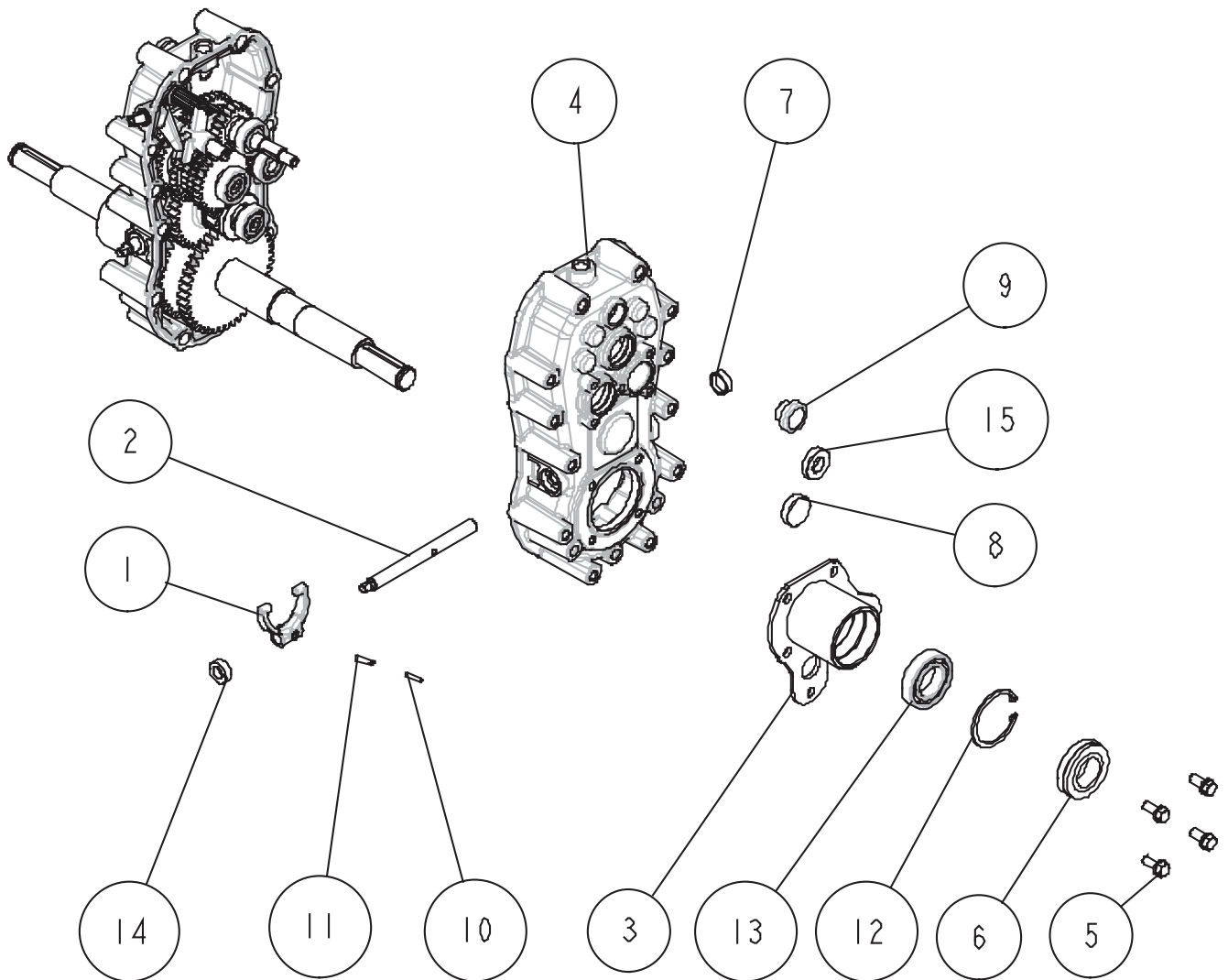

15	89-5121-153007	オイルシール UE 15.30.07	1	1	
14	89-5121-122207	オイルシール UE 12.22.07	1	1	
13	89-3111-060064	ベアリング 6006	1	1	
12	89-2512-000550	穴用止め輪 55	1	1	
11	89-2111-050020	スプリングピン 5X20	1	1	
10	89-2111-030020	スプリングピン 3X20	1	1	
9	83-1517-685-00	オイル栓 20	1	1	
8	83-1415-672-00	シールキャップ 30	1	1	
7	83-1415-671-00	シールキャップ 22	1	1	
6	0297-08000	オイルシール AP30.55.16(DP付き)	1	1	
5	83-1415-127-00	シールボルト(SW)8×20	4	4	
4	80-1614-103-00	ミッションケース 右	1	1	
3	80-1565-156-0H	車軸BBケース(右) ガンマ	1	1	
2	80-1425-112-00	デフロックフォーク軸	1	1	
1	80-1415-114-00	サイドクラッチフォーク	1	1	
番号	部品番号	部品名	HR532	HR532X	備考
			個数	個数	

10/20 ミッション部 4/6

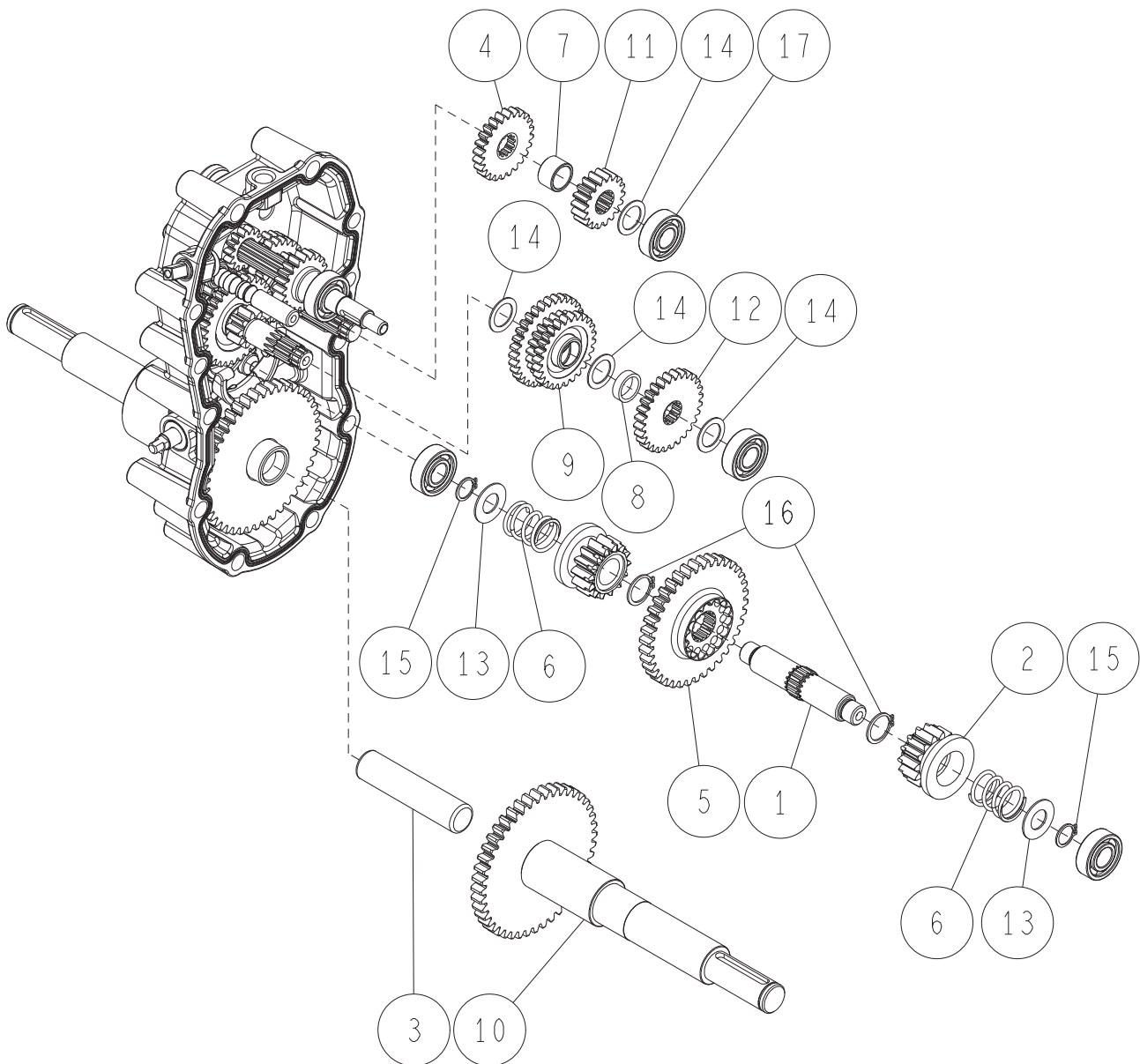

17	89-3111-062024	ベアリング 6202	4	4	
16	89-2511-000200	軸用止め輪 20	2	2	
15	89-2511-000150	軸用止め輪 15	2	2	
14	83-1830-368-00	スラストワッシャー 18X26X1.0	4	4	
13	83-1633-362-10	スラストワッシャー 15X30X1.2	2	2	
12	0282-00600	3軸28丁ギア	1	1	
11	0282-00500	2軸18丁ギア	1	1	
10	0256-00100	車軸 CMP	1	1	
9	0251-01610	3軸22丁ギヤCMP	1	1	
8	0223-02500	カラーL6	1	1	
7	80-1920-130-00	カラー(A)	1	1	
6	80-1575-162-00	サイドクラッチスプリング	2	2	
5	80-1575-142-00	サイドクラッチ38丁ギア	1	1	
4	80-1575-129-10	第2軸24丁ギア	1	1	
3	80-1310-150-10	車軸ピン 95L	1	1	
2	80-1032-141-00	サイドクラッチ14丁ギア	2	2	
1	80-1032-140-00	サイドクラッチ軸	1	1	
番号	部品番号	部品名	HR532 個数	HR532X 個数	備考

11/20 ミッション部 5/6

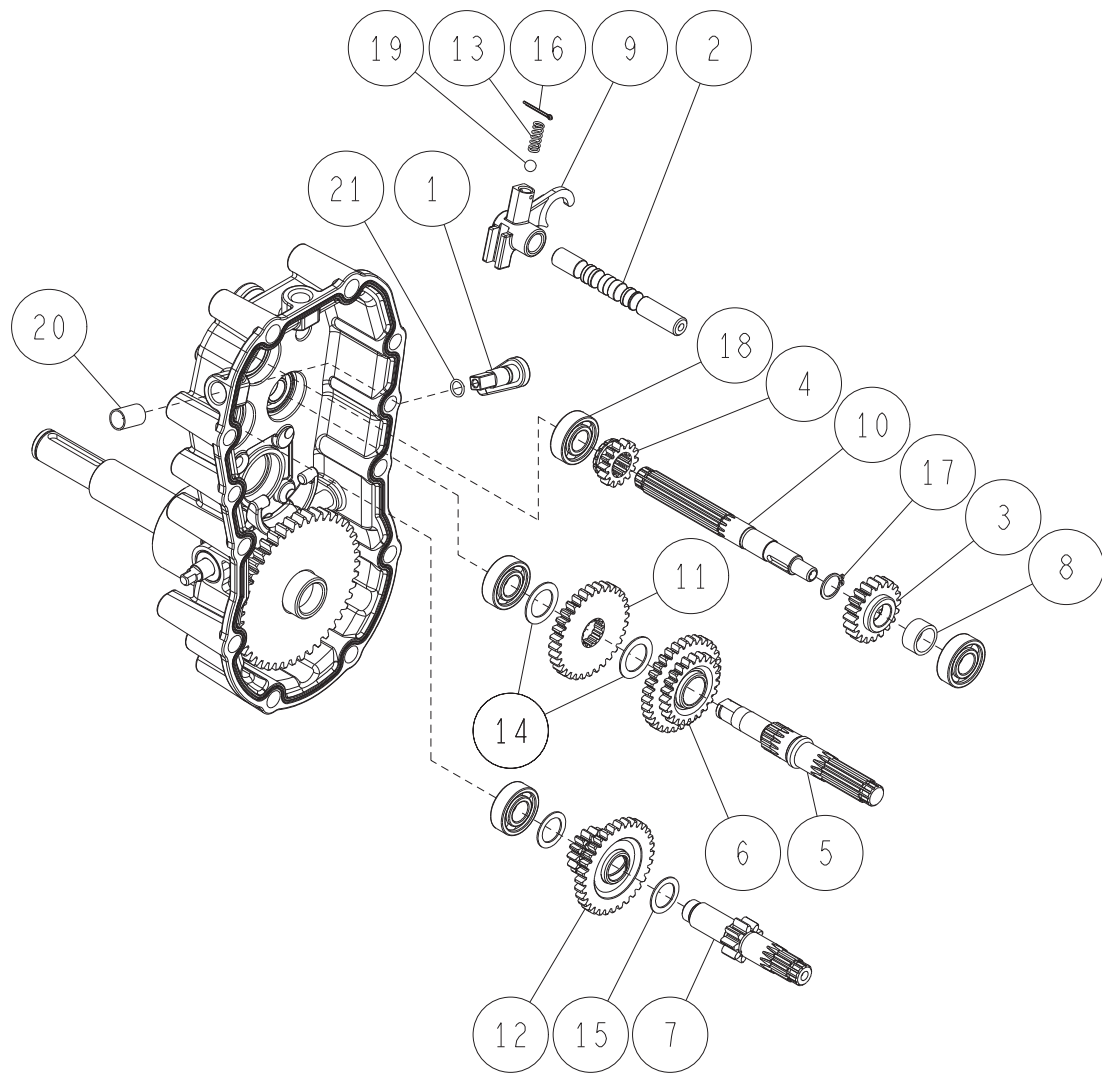

21	89-5221-009000	Oリング P9	1	1	
20	89-3510-012200	DUブッシュ 12.20	1	1	
19	89-3410-075000	鋼球7.5	1	1	
18	89-3111-062024	ベアリング 6202	4	4	
17	89-2511-000160	軸用止め輪 16	1	1	
16	89-2120-200202	割ピン 2X20	1	1	
15	83-1830-368-00	スラストワッシャー 18X26X1.0	2	2	
14	83-1310-371-00	スラストワッシャー 20X30X1.0	2	2	
13	0282-00400	ノッチスプリング	1	1	
12	0251-02100	3軸14丁ギヤCMP	1	1	
11	0251-01300	2軸32丁ギヤ	1	1	
10	0251-01100	ミッション第一軸	1	1	
9	0251-00300	シフトフォーク	1	1	
8	0223-02400	カラーL11	1	1	
7	0223-01400	第3軸	1	1	
6	0223-01200	バックギヤCMP	1	1	
5	0223-00800	第2軸	1	1	
4	0223-00700	主軸14丁ギヤ	1	1	
3	0223-00600	主軸20丁ギヤ	1	1	
2	0223-00400	シフトフォーク軸	1	1	
1	80-1575-109-00	副変速スイングアームCMP	1	1	
番号	部品番号	部品名	HR532	HR532X	備考
			個数	個数	

12/20 ミッション部 6/6

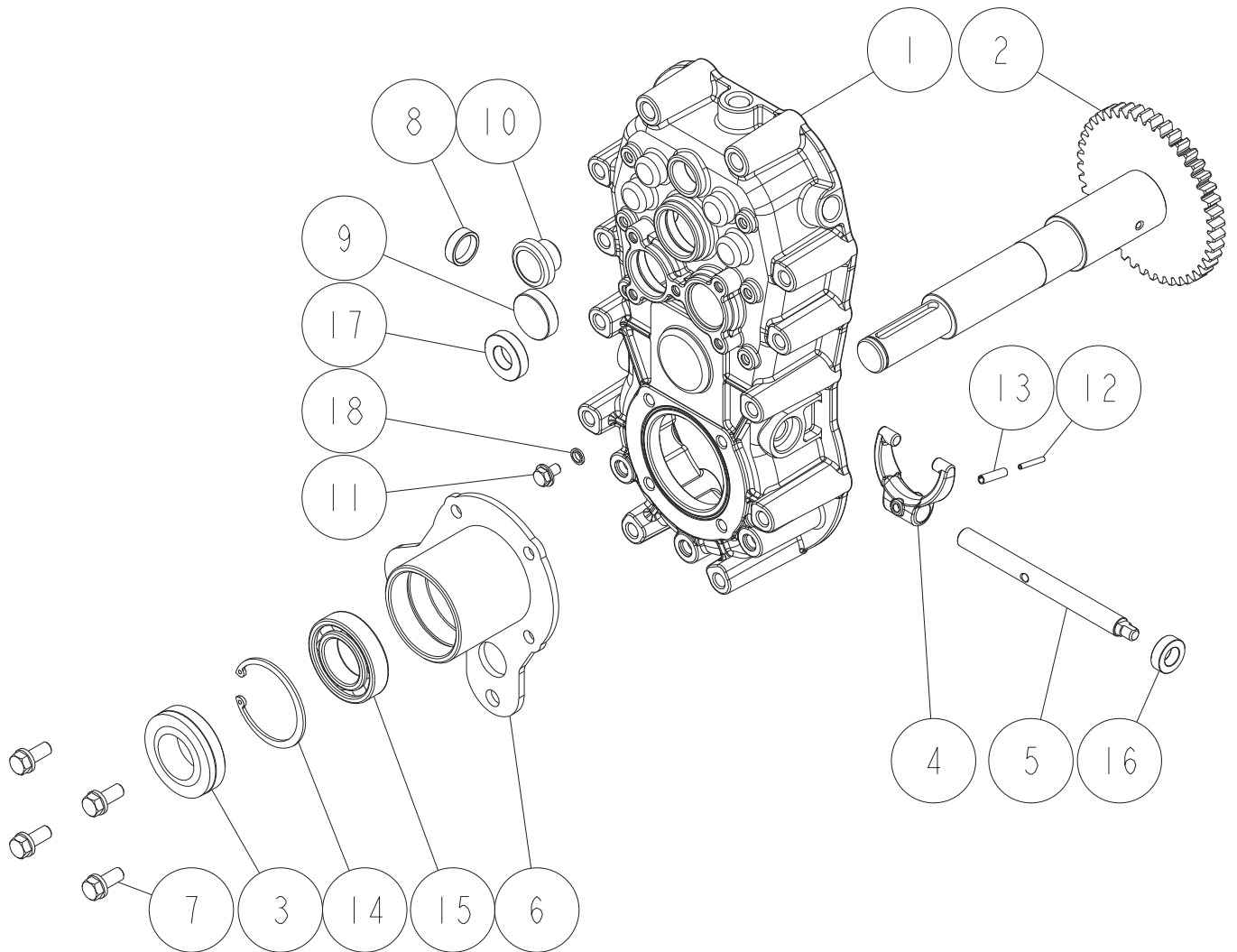

18	89-5230-060000	シールワッシャー 6	1	1	
17	89-5121-153007	オイルシール UE 15.30.07	1	1	
16	89-5121-122207	オイルシール UE 12.22.07	1	1	
15	89-3111-060064	ベアリング 6006	1	1	
14	89-2512-000550	穴用止め輪 55	1	1	
13	89-2111-050020	スプリングピン 5X20	1	1	
12	89-2111-030020	スプリングピン 3X20	1	1	
11	89-1251-060102	座付六角ボルト M6X10	1	1	
10	83-1517-685-00	オイル栓 20	1	1	
9	83-1415-672-00	シールキャップ 30	1	1	
8	83-1415-671-00	シールキャップ 22	1	1	
7	83-1415-127-00	シールボルト(SW)8×20	4	4	
6	80-1565-155-0H	車軸BBケース(左) ガンマ	1	1	
5	80-1425-112-00	デロックフォーク軸	1	1	
4	80-1415-114-00	サイドクラッチフォーク	1	1	
3	0297-08000	オイルシール AP30.55.16(DP付き)	1	1	
2	0256-00100	車軸 CMP	1	1	
1	0251-00110	ミッションケース 左	1	1	
番号	部品番号	部品名	HR532 個数	HR532X 個数	備考

13/20 ロータリー部 1/5

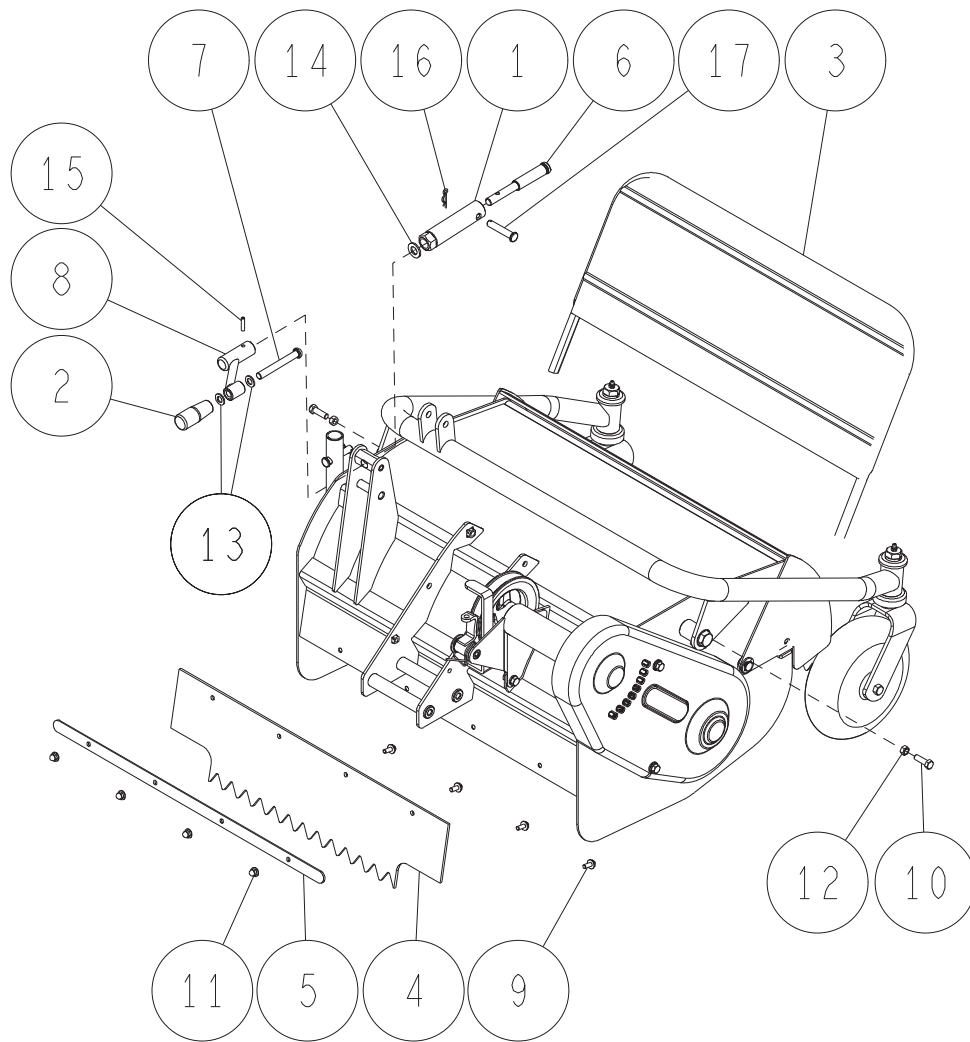

17	89-2181-100502	平頭ピン 10×50 (穴有) (クロメート)	1	1	
16	89-2131-100002	Rピン 10	1	1	
15	89-2111-050022	スプリングピン 5X22	1	1	
14	89-1714-120002	平座金 12X24X2.3 (並丸)	1	1	
13	89-1711-100002	平座金 10X18X1.6	2	2	
12	89-1611-080042	小型六角ナット M8	2	2	
11	89-1581-060042	座付袋ナット M6	4	4	
10	89-1211-080252	小型六角ボルト M8X25	2	2	
9	89-1137-060152	六角ボルト(PW) M6X15 アブセット	4	4	
8	84-1723-739-00	刈高さ調整ハンドルCMP	1	1	
7	0285-77000	丸頭ピン10×80(穴無し)	1	1	
6	0285-62400	刈高調整ボルト	1	1	
5	0256-60601	フラッパー押え	1	1	
4	0256-60400	リヤフラッパー	1	1	
3	0256-60101	安全カバー 白	1	1	YB
	0256-60106	安全カバー 青	1	1	IA
	0256-6010G	安全カバー 緑	1	1	OR
2	0006-70500	レバー握り 黒10	1	1	
1	80-1614-742-12	刈高調整ボルト受け 赤	1	1	YB
	80-1614-742-16	刈高調整ボルト受け 青	1	1	IA
	80-1614-742-1G	刈高調整ボルト受け 緑	1	1	OR
番号	部品番号	部品名	HR532	HR532X	備考
			個数	個数	

14/20 ロータリー部 2/5

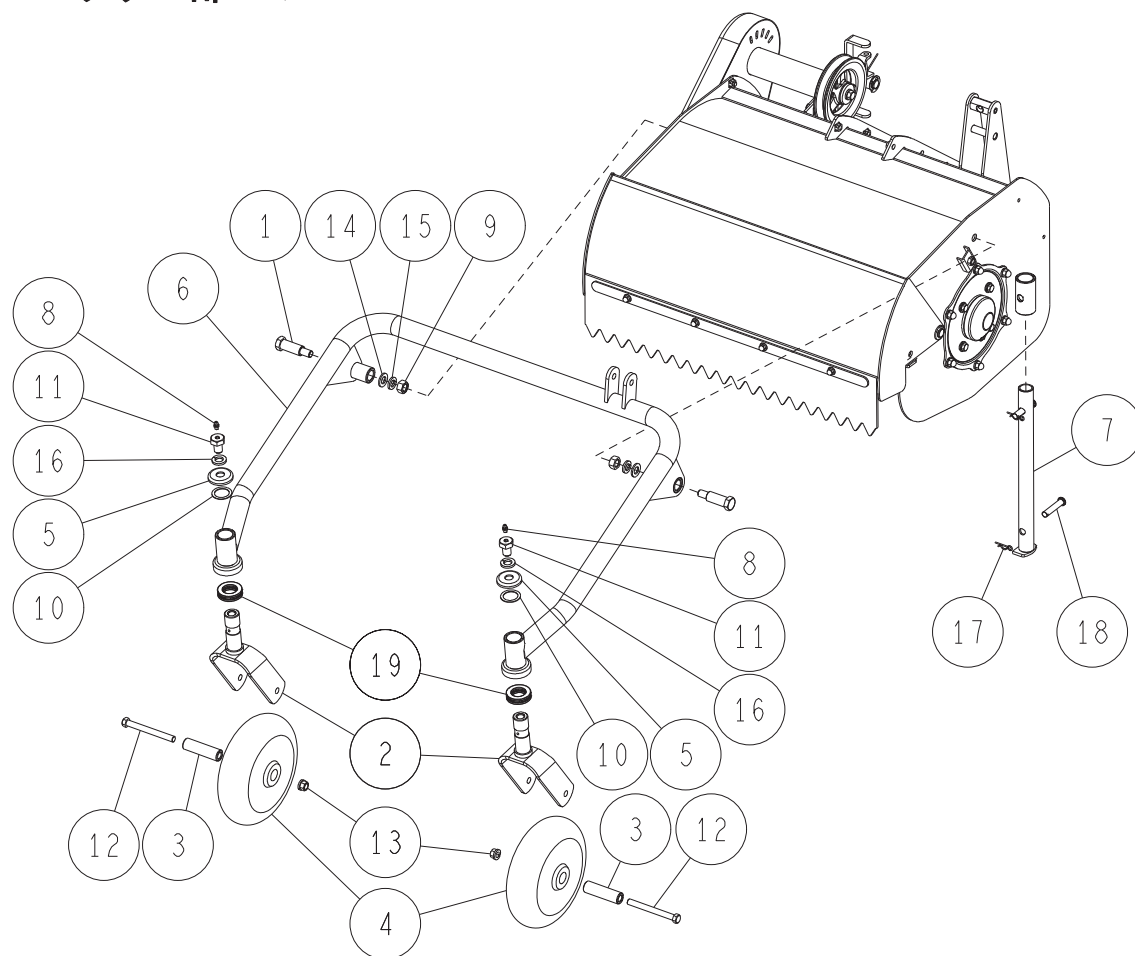

19	89-3370-051105	スラストベアリング 51105	2	2	
18	89-2181-100502	平頭ピン 10×50 (穴有)(クロメート)	2	2	
17	89-2131-100002	Rピン 10	2	2	
16	89-1750-140002	バネ座金 φ14	2	2	
15	89-1750-120002	バネ座金 φ12	2	2	
14	89-1714-120002	平座金 12X24X2.3(並丸)	2	2	
13	89-1543-100002	小型六角ナット(SW) M10	2	2	
12	89-1211-100952	小型六角ボルト M10X95	2	2	
11	84-1783-791-00	グリースニップルボルト	2	2	
10	83-1783-376-00	スラストワッシャー 25X34X1.0	2	2	
9	83-1610-192-00	六角ナット(細)M12 P1.25	2	2	
8	83-1415-975-00	グリスニップルM6	2	2	
7	0282-60202	刈刃スタンドCMP 赤	1	1	YB
	0282-60206	刈刃スタンドCMP 青	1	1	IA
	0282-6020G	刈刃スタンドCMP 緑	1	1	OR
6	0256-61102	フロントアームCMP(国内) 赤	1	1	YB
	0256-61106	フロントアームCMP(国内) 青	1	1	IA
	0256-6110G	フロントアームCMP(国内) 緑	1	1	OR
5	0256-60700	ダストカバー	2	2	
	0285-73100	前輪白	2	2	
3	80-1614-726-00	前輪カラー	2	2	
	80-1614-725-22	前輪フォークCMP 赤	2	2	YB
2	80-1614-725-26	前輪フォークCMP 青	2	2	IA
	80-1614-725-2G	前輪フォークCMP 緑	2	2	OR
1	80-1610-714-00	フロントアーム取付軸	2	2	
番号	部品番号	部品名	HR532	HR532X	備考
			個数	個数	

15/20 ローター一部 3/5

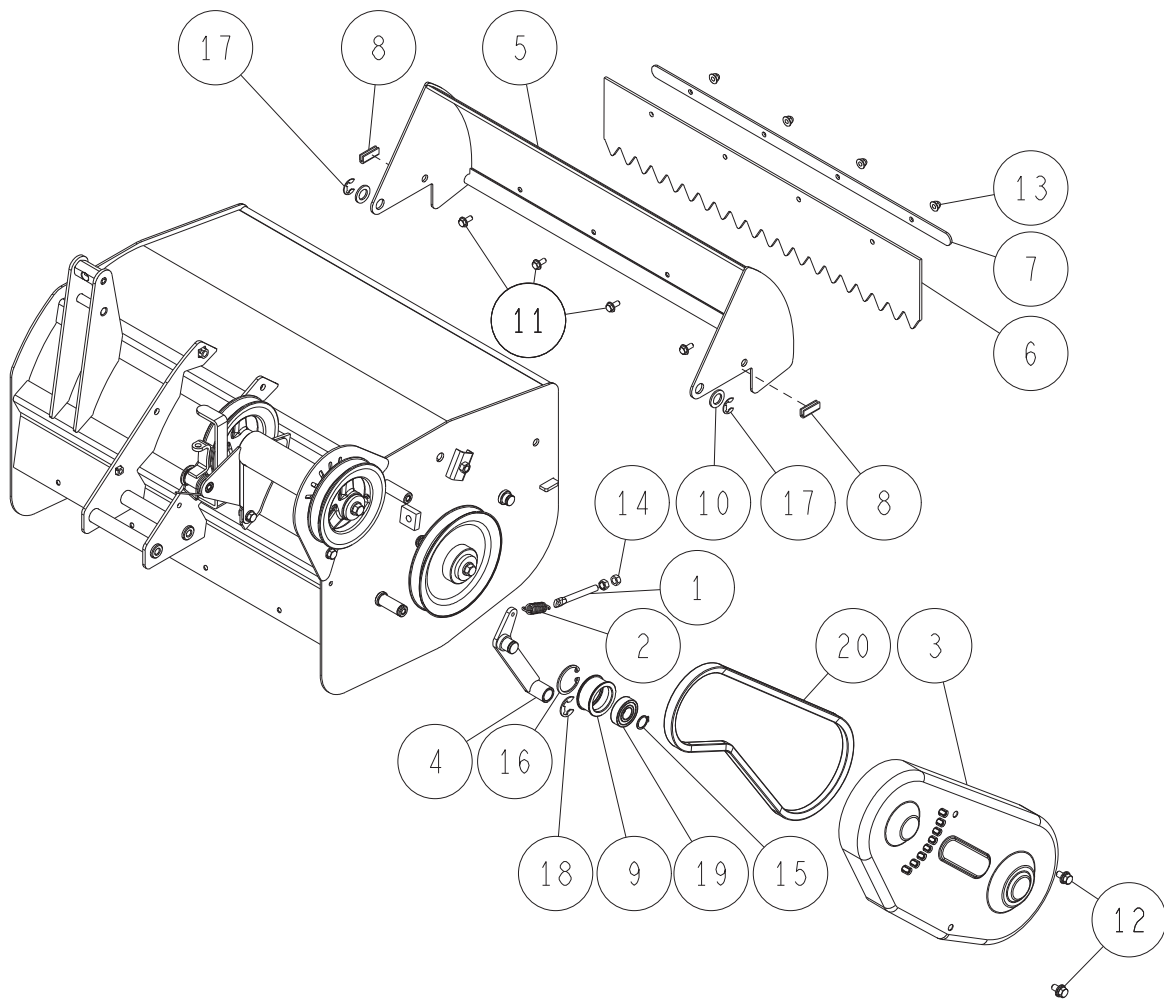

20	89-6123-004000	Vベルト LB-40		1	CUBCA00001~
	89-6123-003900	Vベルト LB-39	1	1	~CUBBM01453
19	89-3115-062034	ベアリング 6203 2RS	1	1	
18	89-2521-000150	E型止め輪 15	1	1	
17	89-2521-000120	E型止め輪 12	2	2	
16	89-2512-000400	穴用止め輪 40	1	1	
15	89-2511-000170	軸用止め輪 17	1	1	
14	89-1611-080042	小型六角ナット M8	2	2	
13	89-1581-060042	座付袋ナット M6	4	4	
12	89-1233-080162	小型六角ボルト(SW.PW)M8X16	2	2	
11	89-1137-060152	六角ボルト(PW) M6X15 アセット	4	4	
10	83-1630-342-00	平座金 15X26X2.3	2	2	
9	83-1032-765-00	テンションプーリー	1	1	
8	0285-66100	溝ゴム 3.2t×30	2	2	
7	0256-60601	フラッパー押え 白	1	1	OR・IA
	0256-60602	フラッパー押え 赤	1	1	YB
6	0256-60200	フロントフラッパー	1	1	
5	0256-50201	フロントカバーCMP 白	1	1	OR・IA
	0256-50202	フロントカバーCMP 赤	1	1	YB
4	0211-63201	フロントテンションアームCMP	1	1	
3	80-1614-694-11	ナイフベルトカバー	1	1	
2	80-1614-315-00	引きスプリング	1	1	
1	80-1182-527-00	テンション引きボルト	1	1	
番号	部品番号	部品名	HR532	HR532X	備考
			個数	個数	

16/20 ローター一部 4/5

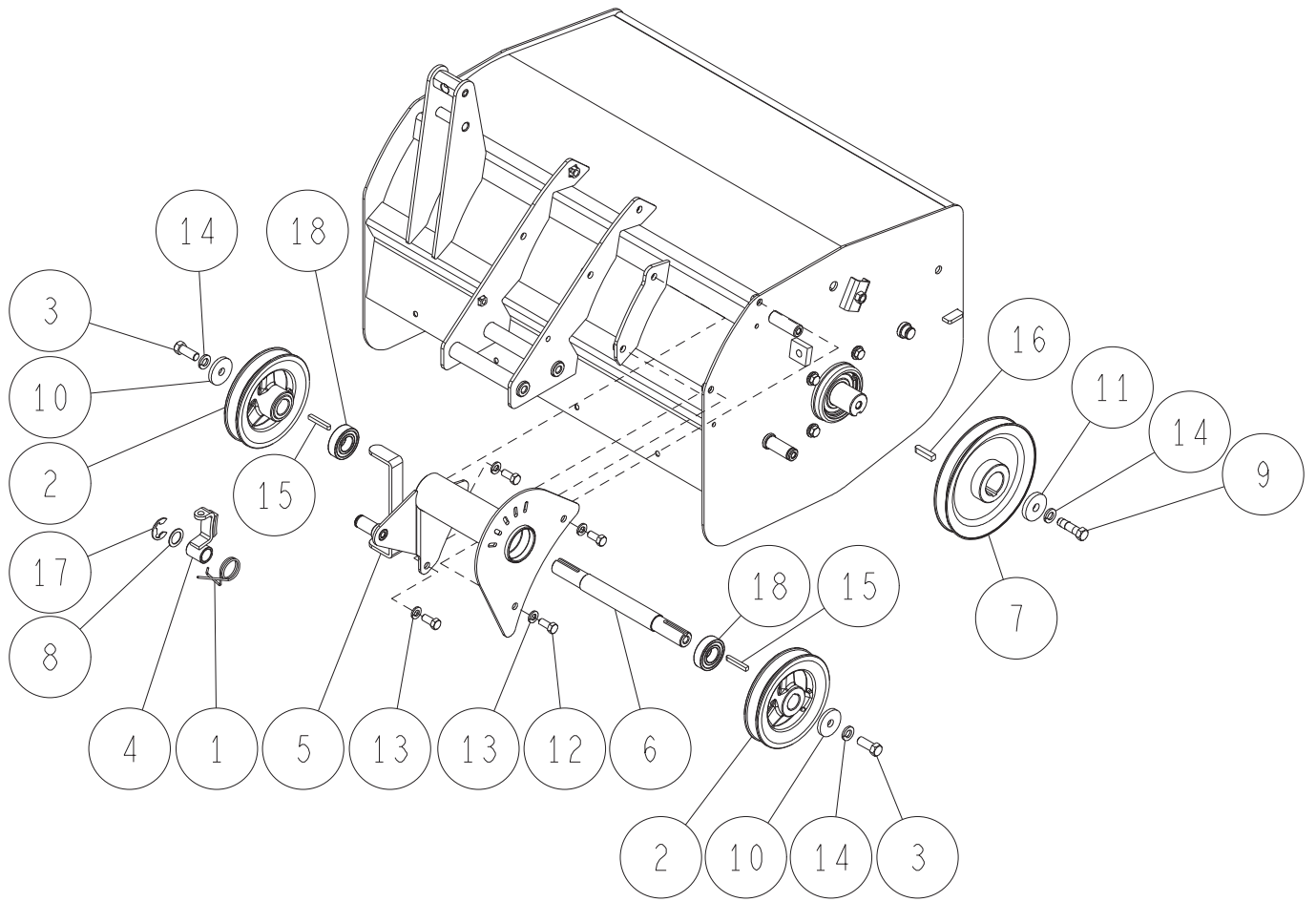

18	89-3115-060044	ベアリング 6004 2RS	2	2	
17	89-2521-000150	E型止め輪 15	1	1	
16	89-2151-070300	キー(片丸)7×30	1	1	
15	89-2151-050350	キー(片丸)5X35	2	2	
14	89-1750-100002	バネ座金 φ10	3	3	
13	89-1750-080002	バネ座金 φ8	4	4	
12	89-1213-080182	小型六角ボルト(8T) M8X18	4	4	
11	83-1610-322-00	平座金 10X36X6	1	1	
10	83-1610-321-00	平座金 10X36X4.5	2	2	
9	83-1610-125-00	小型六角ボルトM10X35(8Tメック)	1	1	
8	83-1020-363-00	スラストワッシャー 16X24X1.0	1	1	
7	0256-4110H	ナイフプーリー(165B) ガンメタ		1	CUBCA00001~
	0256-40501	ナイフプーリー 白	1	1	~CUBBM01453
6	0256-40200	サポーター軸	1	1	
5	0256-40102	サポーターパイプCMP 赤	1	1	YB
	0256-40106	サポーターパイプCMP 青	1	1	IA
	0256-4010G	サポーターパイプCMP 緑	1	1	OR
4	0231-37101	ナイフブレーキ	1	1	
3	0212-72100	小型六角ボルトM10X25(8Tメック)	2	2	
2	80-1614-636-00	サポータープーリー	2	2	
1	80-1614-373-20	ナイフブレーキバネ	1	1	
番号	部品番号	部品名	HR532	HR532X	備考
			個数	個数	

17/20 ローター一部 5/5

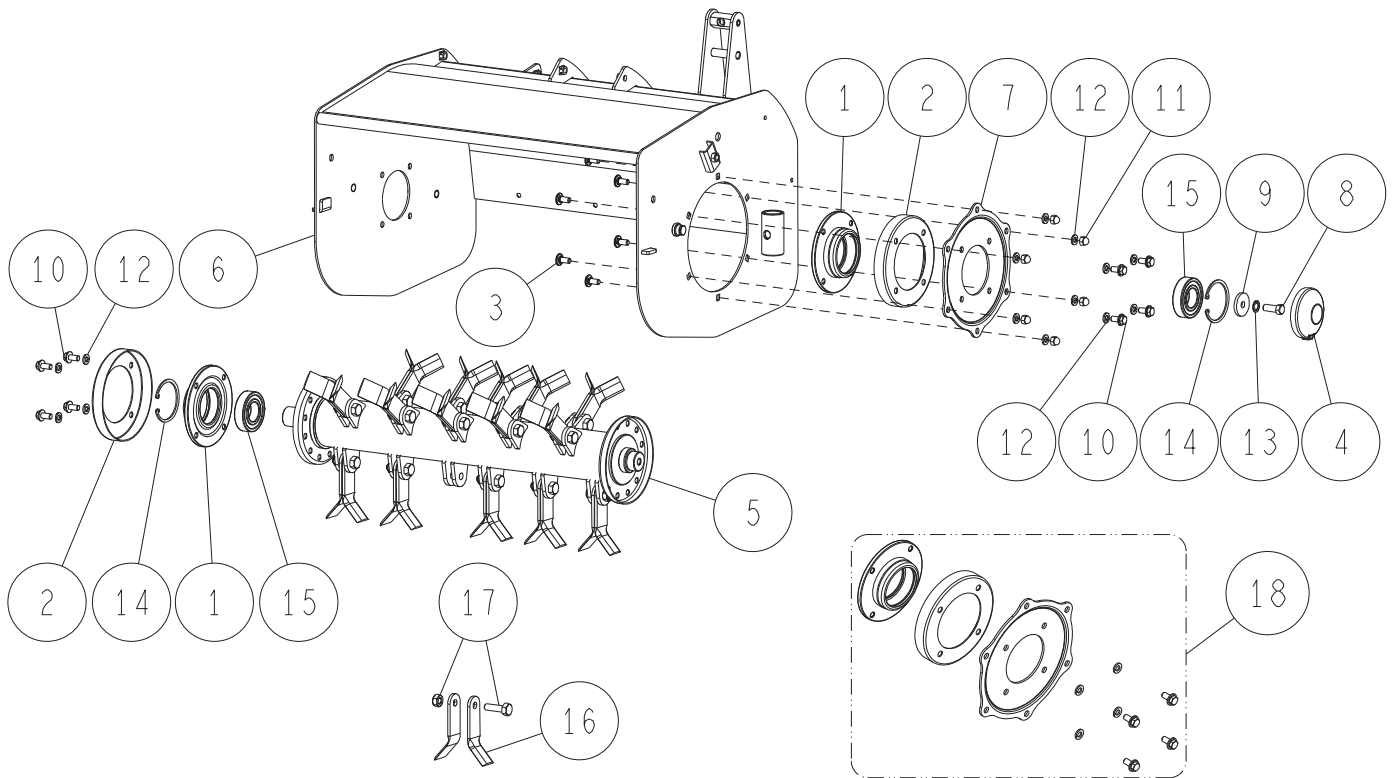

18	0285-60101	ナイフ軸BBケースセット 白	1	1	
	0285-60102	ナイフ軸BBケースセット 赤	1	1	
	0285-60106	ナイフ軸BBケースセット 青	1	1	
	0285-6010G	ナイフ軸BBケースセット 緑	1	1	
17	83-1610-835-00	取付ボルトSET	16	16	
16	80-1610-821-00	ナイフ	32	32	
15	89-3115-062064	ベアリング 6206 2RS	2	2	
14	89-2512-000620	穴用止め輪 62	2	2	
13	89-1812-100002	歯付座金(内歯)10	1	1	
12	89-1750-080002	バネ座金 φ8	14	14	
11	89-1671-080042	小型六角袋ナット M8	6	6	
10	89-1253-080162	座付小形六角ボルト(8T) M8X16	8	8	
9	83-1610-321-00	平座金 10X36X4.5	1	1	
8	83-1610-124-00	小型六角ボルトM10X25(8T.ヒダリ.メック)	1	1	
7	0285-60402	ナイフ軸BBケース受け 赤	1	1	YB
	0285-60406	ナイフ軸BBケース受け 青	1	1	IA
	0285-6040G	ナイフ軸BBケース受け 緑	1	1	OR
6	0256-52102	ロータリーカバーCMP(国内) 赤	1	1	YB
	0256-52106	ロータリーカバーCMP(国内) 青	1	1	IA
	0256-5210G	ロータリーカバーCMP(国内) 緑	1	1	OR
5	0256-51001	ナイフドラム ASSY 白	1	1	16,17込みのセット
4	80-1614-810-00	BBケースカバー	1	1	
3	80-1614-705-00	角根平頭ボルト M8×18	6	6	
2	80-1612-813-01	ダストカバー	2	2	
1	80-1610-804-01	BBケース	2	2	
番号	部品番号	部品名	HR532	HR532X	備考
			個数	個数	

18/20 エンジン部 1/2 三菱

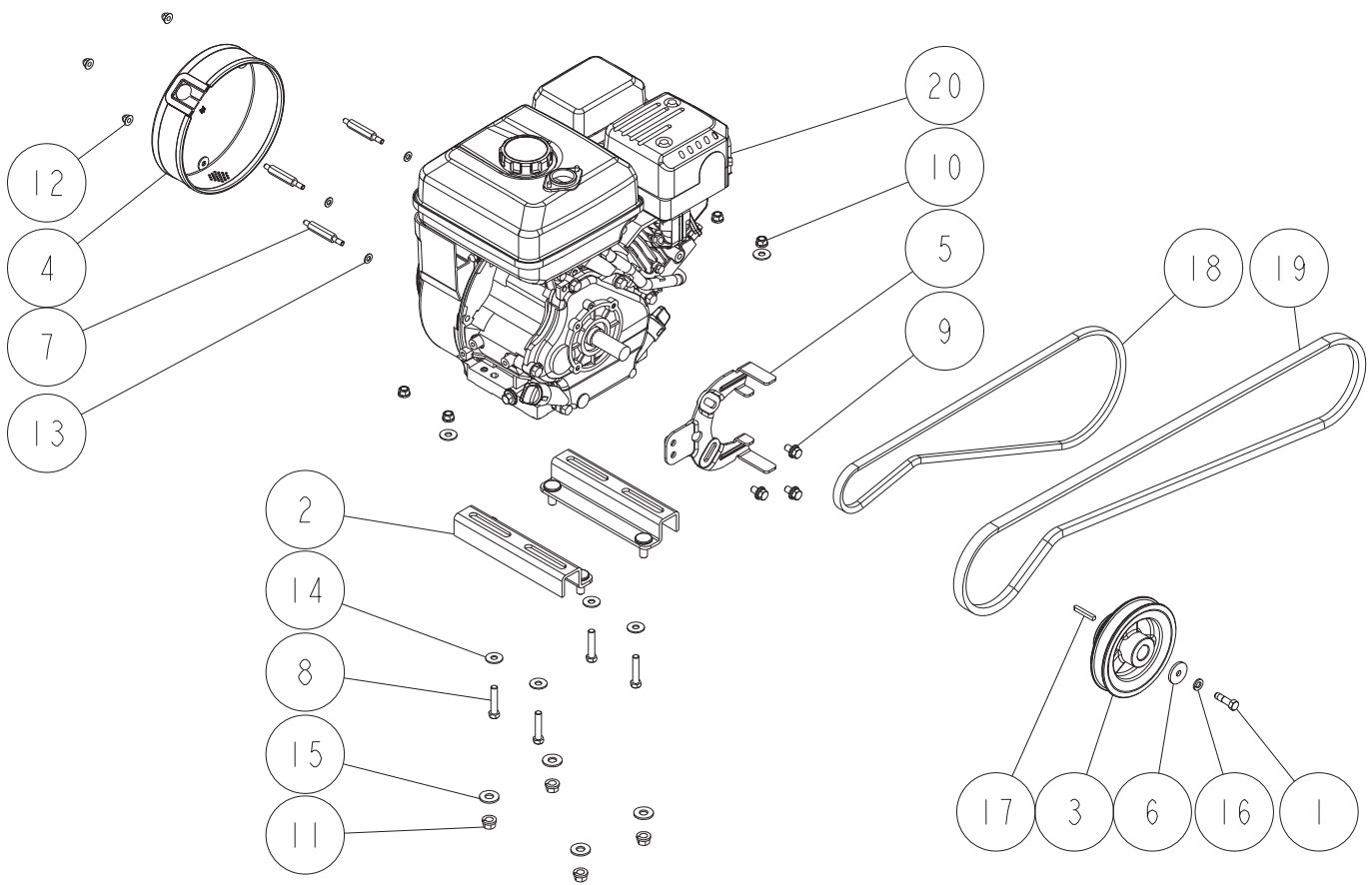

20	9018-0620	GB181PN	1	1	
19	89-6123-006300	VベルトLB-63	1	1	
18	89-6122-004601	VベルトLA-46	1	1	
17	89-2151-050350	キー(片丸)5X35	1	1	
16	89-1750-080002	バネ座金 φ8	1	1	
15	89-1713-100002	平座金 11X25X2.3	4	4	
14	89-1713-080002	平座金 8X22X1.6	6	6	
13	88-W200H06	平座金	3	3	
12	89-1581-060042	座付袋ナット M6	3	3	
11	89-1543-100002	小型六角ナット(SW) M10	4	4	
10	89-1543-080002	小型六角ナット(SW) M8	4	4	
9	89-1233-080162	小型六角ボルト(SW.PW)M8X16	3	3	
8	89-1213-080402	小型六角ボルト(8T) M8X40	4	4	
7	88-KU13032AA	両ネジボルト	3	3	
6	83-1415-312-00	平座金9×30×3.2	1	1	
5	80-1614-561-21	ベルト押え	1	1	
4	0256-62300	リコイルカバーCMP(M)	1	1	
3	0256-40300	エンジンプーリー	1	1	
2	0256-20102	自在ベースCMP 赤	2	2	YB
	0256-2010G	自在ベースCMP 緑	2	2	OR
1	0023-72300	小型六角ボルトM8X28(8T メック)	1	1	
番号	部品番号	部品名	HR532	HR532X	備考
			個数	個数	

19/20 エンジン部 2/2 カワサキ

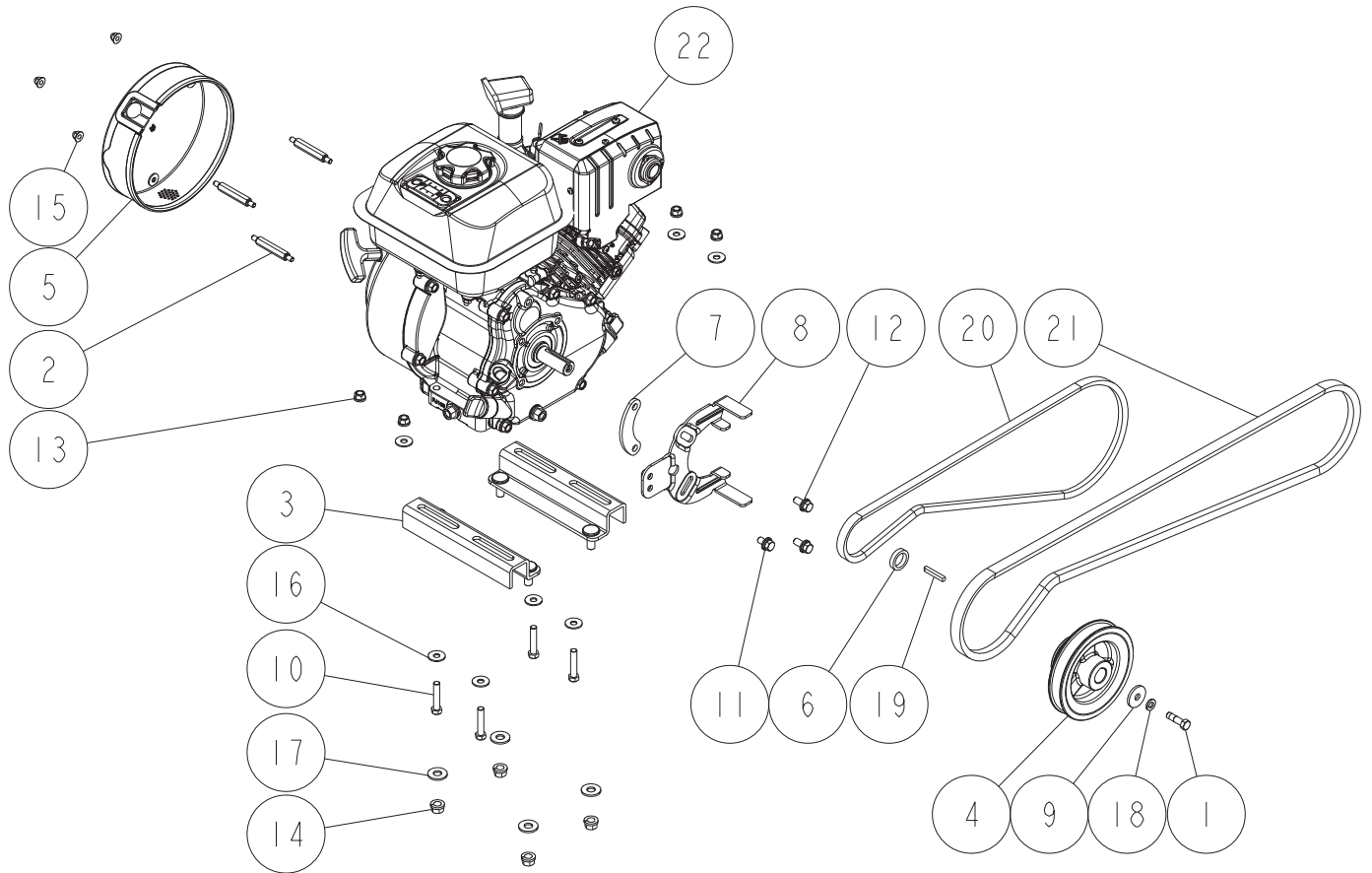

22	-	カワサキエンジン	1		
21	89-6123-006300	VベルトLB-63	1		
20	89-6122-004601	VベルトLA-46	1		
19	89-2151-050350	キー(片丸)5X35	1		
18	89-1750-080002	バネ座金 φ8	1		
17	89-1713-100002	平座金 11X25X2.3	4		
16	89-1713-080002	平座金 8X22X1.6	7		
15	89-1581-060042	座付袋ナット M6	3		
14	89-1543-100002	小型六角ナット(SW) M10	4		
13	89-1543-080002	小型六角ナット(SW) M8	4		
12	89-1233-080202	小型六角ボルト(SW.PW)M8X20	2		
11	89-1233-080162	小型六角ボルト(SW.PW)M8X16	1		
10	89-1213-080402	小型六角ボルト(8T) M8X40	4		
9	83-1415-312-00	平座金 9X30X3.2	1		
8	80-1614-561-21	ベルト押え	1		
7	80-1516-509-01	ベルトカバーインサイドスペーサー	1		
6	80-1310-515-00	エンジンプーリカラー L6	1		
5	0256-60900	リコイルカバーCMP(H)	1		
4	0256-40300	エンジンプーリー	1		
3	0256-20106	自在ベースCMP 青	2		IA
2	0234-60700	両ネジボルト	3		
1	89-1213-080352	小型六角ボルト(8T) M8X35	1		
番号	部品番号	部品名	HR532 個数	HR532X 個数	備考

20/20 ラベル部

HR532
0256-72600
HR532ハンドルカバーマーク

HR532X
0256-73700
HR532Xハンドルカバーマーク(OR)



0328-75400
エアクリーナメント警告ラベル

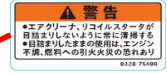

ギヤオイル #90 1.6ℓ
0334-73300
油量1.6ラベル



機番ラベル

刈高
高低
0301-70610
刈高操作ラベル

刈高調整はローターが
完全に止まってから

OREC
0334-72400
フロントカバーマーク

0334-73500
刈高調整注意ラベル



0334-71800
ナイフ警告ラベル

0334-73400
左ラベル
※カバー内のボルト
の頭に貼付



0334-72700
ガードカバーマーク



0282-70630
HR警告ラベル

R N 1 N 2 N 3
0256-72500
チェンジラベル



0334-71800
ナイフ警告ラベル

※ベルトカバー内側に貼付
0256-71310
ベルトサイズラベル
(~CUBBM01453)
0256-73400
ベルトサイズラベル(165B)
(CUBCA00001~)

ベルトサイズ	
走行	LA44 × 1
歯車	LB35 × 1
ナイフ	LB39 × 1
オイル注油量	ミッション
	#90 1.6ℓ
	0334-71310



0334-72600
ベルトカバープロダクトマーク



0334-72500
ベルトカバーロゴマーク

0256-71210
HR531ミッションラベル

0334-71700
走行クラッチラベル



0334-71600
ナイフクラッチラベル



0334-73100
ハンドル上下
ハンドル上下ラベル

